

BubbleFlush

WATER STOP

Water Stop - Gebruiksaanwijzing

Water Stop - User Manual

Bonchon à Eau - Manuel d'utilisation

Wasser Stopper - Benutzerhandbuch

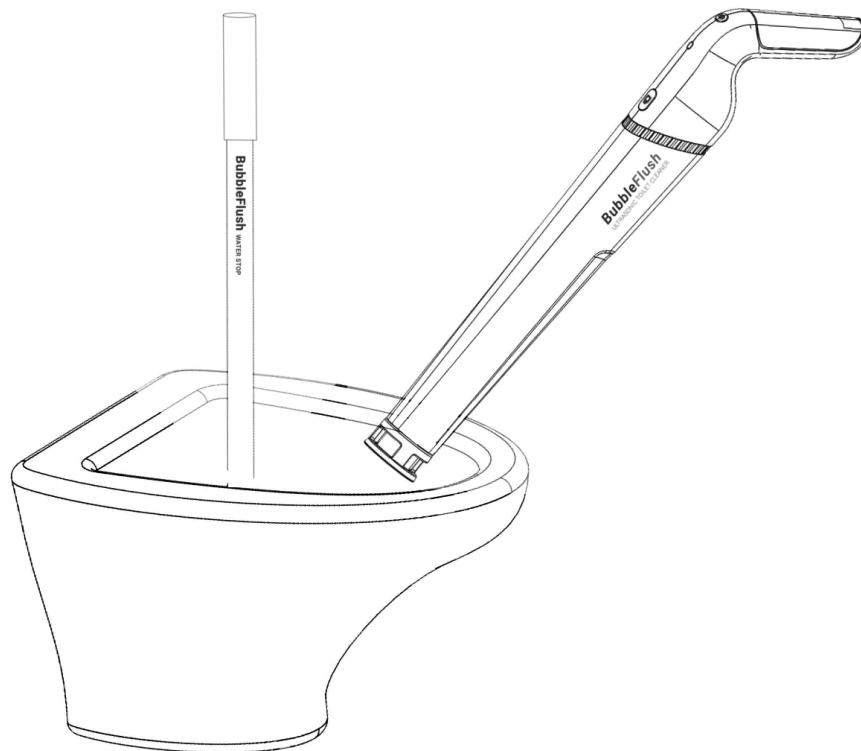

16 November 2022 - V1.0

BubbleFlush B.V.

Wattstraat 44, Zoetermeer, Nederland
+31 (0)79 343 6313
www.bubbleflush.com
info@bubbleflush.com

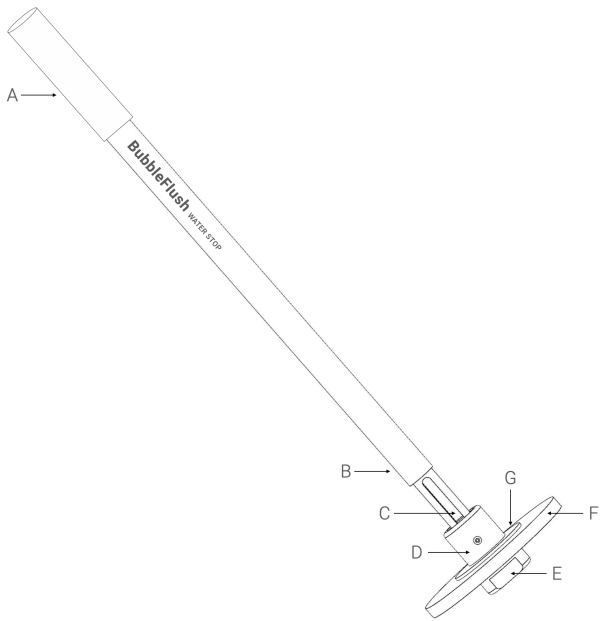

1.



Scan for more information

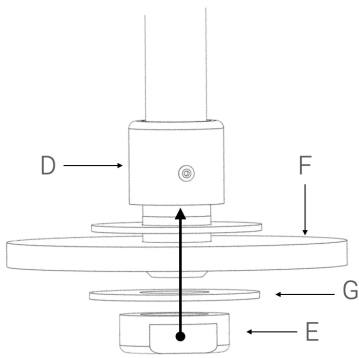

2.

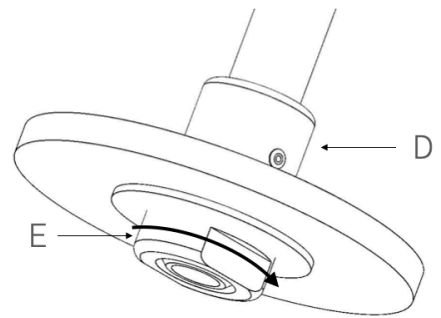

3.

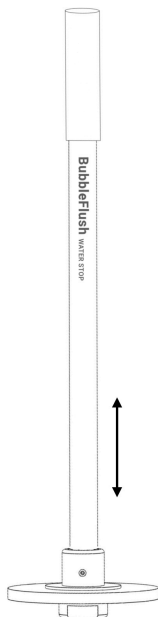

4.

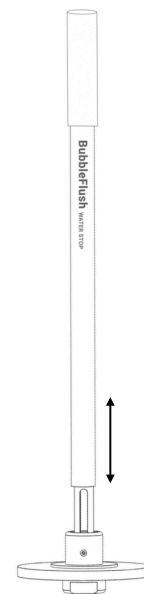

5.

Table of Contents

Diagrams	2
Table of Contents	3
Nederlands	4
English	5
Français	6
Deutsch	7

Nederlands

(originele instructie)

Verklaring van algemene gegevens (afb. 1)

A Handvat	E Schuimrubber schijf
B Schuivende buitenbuis	F Kunststofmoer
C Water doorvoer	G Opsluit ringen
D Adapter	

TECHNISCHE GEGEVENS

Dimensies (cm)	17 x 53
Massa (kg)	0,35
Gebruiksomstandigheden	10 - 40 °C

Beoogd gebruik van het product (afb. 1)

Het product is bedoeld als accessoire bij de "BubbleFlush Ultrasonic Toilet Cleaner" om het waterniveau in de toilet tijdelijk te verhogen voor het reinigen van het bovenste deel van de toilet met behulp van het aanwezige (schone) toiletwater zonder gebruik te maken van chemicaliën. De beoogde levensduur van het product is 3 tot 5 jaar afhankelijk van de frequentie van gebruik. De schuimrubber schijf zal regelmatig vervangen moeten worden. Iedere wijziging van het product kan gevolgen hebben voor de veiligheid en garantie.

WAARSCHUWING Lees alle veiligheids-waarschuwingen en alle instructies. Het niet volgen van de waarschuwingen en instructies kan leiden tot lichamelijk letsel, schade aan het product of andere eigendommen.

Bewaar alle waarschuwingen en alle instructies om in de toekomst te kunnen raadplegen.

VEILIGHEIDSWAARSCHUWINGEN

- Gebruik het product alleen met het aanwezige (schone) toiletwater.
- Gebruik van chemicaliën bevordert de werking van het product niet en kan mogelijk leiden tot onverwachte reacties in het toiletwater.
- Wees voorzichtig dat u het product niet laat vallen of ergens tegenaan stoot.
- Het product mag niet worden gebruikt door personen (waaronder kinderen) met verminderde fysieke, zintuiglijke of mentale vermogens of een gebrek aan ervaring en kennis, tenzij zij onder toezicht staan of instructies hebben gekregen.
- Er moet een toezicht verzorgd worden om zeker te zijn van dat de kinderen niet met het product spelen.
- Houd het product stevig vast tijdens gebruik.
- Haal het product niet uit elkaar.

BEWAAR DEZE INSTRUCTIES

Waarschuwing

Laat u NIET misleiden door een vals gevoel van comfort en bekendheid met het product (na veelvuldig gebruik) en neem alle veiligheidsvoorschriften van het betreffende product altijd strikt in acht.

VERKEERD GEBRUIK of het niet volgen van de veiligheidsinstructies in deze gebruiksaanwijzing kan leiden tot ernstig persoonlijk letsel.

BESCHRIJVING VAN DE FUNCTIES

Plaatsen van de schuimrubber schijf (afb. 2 en 3)

- Houdt de adapter [D] vast en draai/klik de kunststofmoer [E] los van de onderkant van het product.
- Plaats de nieuwe schuimrubber schijf [F] tussen de twee opsluit ringen [G].

- Houdt de adapter boven de schuimrubber schijf vast en draai/klik de kunststofmoer terug aan de onderkant van het product.
- Controleer vóór gebruik of de schuimrubber schijf goed vast zit.

Vervangen van de schuimrubber schijf (afb. 2 en 3)

- Houdt de adapter [D] boven de schuimrubber schijf [F] vast en draai/klik de kunststofmoer [E] aan de onderkant van het product los.
- Verwijder de oude schuimrubber schijf.
- Plaats de nieuwe schuimrubber schijf tussen de twee opsluit ringen [G].
- Houdt de adapter boven de schuimrubber schijf vast en draai/klik de kunststofmoer terug aan de onderkant van het product.
- Controleer vóór gebruik of de schuim-rubber schijf goed vast zit.

Gebruik van het product (afb. 4 en 5)

- Controleer vóór gebruik of de schuimrubber schijf goed vast zit.
- Plaats de schuimrubber schijf van het product in de sifon van het toilet en duw de schuimrubber schijf tot onder de waterlijn.
- Trek het toilet door om het toilet te vullen met water.
- U kunt het waterniveau verlagen door voorzichtig het handvat van het product omhoog te trekken. De doorlaat opening word zichtbaar en het waterniveau zal langzaam dalen.
- Reinig het toilet met de "BubbleFlush Ultrasonic Toilet Cleaner".
- Na de reiniging kunt u het product voorzichtig uit de toilet verwijderen door het handvat van het product omhoog te trekken.
- Spoel het product na gebruik desgewenst af onder een kraan.

Let op

- Controleer vóór gebruik altijd dat de kunststofmoer die de schuimrubber schijf vasthoudt goed vergrendeld is.
- Bij hardnekkige vervuiling moet u mogelijk het het reinigingsproces herhalen. Oude of hardnekkige vervuiling zal wellicht niet in één reiniging verdwijnen.
- Bij aanzienlijke vervuiling van het toilet kan het voorkomen dat extra vervuiling loskomt bij het doorspoelen na de reiniging en zichtbaar is in het sifon.

ONDERHOUD

Periodieke reiniging en onderhoud product

- Neem het product met een vochtige doek af.
- De schuimrubber schijf kan nat schoon-gemaakt worden.
- De schuimrubber schijf moet periodiek vervangen worden.

English

(translation of the original user guide)

Declaration of general data (Fig. 1)

A Handle	E Foam disc
B Sliding outer tube	F Plastic nut
C Water inlet	G Lock-up rings
D Adapter	

TECHNICAL DATA

Dimensions (cm)	17 x 53
Weight (kg)	0,35
Operating conditions	10 - 40 °C

Intended use of the product (fig. 1)

The product is intended as an accessory to the "BubbleFlush Ultrasonic Toilet Cleaner" to temporarily raise the water level in the toilet for cleaning the upper part of the toilet using the existing (clean) toilet water without using chemicals. The intended life of the product is 3 to 5 years depending on the frequency of use. The foam disc will need to be replaced regularly. Any modification of the product may affect safety and warranty.

WARNING Read all safety warnings and all instructions.

Failure to follow the warnings and instructions may result in personal injury, damage to the product or other property.

Keep all warnings and all instructions for future reference.

SAFETY WARNINGS

- Use the product only with the available (clean) toilet water.
- Use of chemicals does not enhance the product's performance and may possibly cause unexpected reactions in the toilet water.
- Be careful not to drop the product or bump into anything.
- The product must not be used by persons (including children) with reduced physical, sensory or mental capabilities or lack of experience and knowledge, unless they are supervised or have received instructions.
- Supervision must be provided to ensure that children do not play with the product.
- Hold the product firmly during use.
- Do not disassemble the product.

KEEP THESE INSTRUCTIONS

Warning

DO NOT be misled by a false sense of comfort and familiarity with the product (after frequent use) and always strictly observe all safety instructions of the respective product.

WRONG USE or failure to follow the safety instructions in these instructions may result in serious personal injury.

DESCRIPTION OF FUNCTIONS

Inserting the foam disc (fig. 2 and 3)

- Hold the adapter [D] and unscrew/click the plastic nut [E] from the bottom of the product.
- Place the new foam disc [F] between the two lock-up rings [G].
- Hold the adapter above the foam disc and turn/click the plastic nut back on the bottom of the product.
- Before use, check that the foam disc is securely attached.

Replacing the foam disc (fig. 2 and 3)

- Hold the adapter [D] above the foam disc [F] and unscrew/click the plastic nut [E] at the bottom of the product.

- Remove the old foam disc.
- Place the new foam disc between the two lock-up rings [G].
- Hold the adapter above the foam disc and turn/click the plastic nut back on the bottom of the product.
- Before use, check that the foam disc is securely attached.

Using the product (fig. 4 and 5)

- Before use, check that the foam disc is securely attached.
- Insert the product's foam disc into the toilet's siphon and push the foam disc below the water line.
- Flush the toilet to fill the toilet with water.
- You can lower the water level by gently pulling up the handle of the product. The water inlet will become visible and the water level will slowly decrease.
- Clean the toilet with the "BubbleFlush Ultrasonic Toilet Cleaner".
- After cleaning, carefully remove the product from the toilet by pulling up the handle of the product.
- If required, rinse the product under a tap after use.

Caution

- Before use, always check that the plastic nut holding the foam disc is securely locked.
- For stubborn soiling, you may need to repeat the cleaning process. Old or stubborn soiling may not disappear in one cleaning.
- With significant soiling of the toilet, additional soiling may loosen when flushing after cleaning and be visible in the siphon.

MAINTENANCE

Periodic cleaning and maintenance product

- Wipe the product with a damp cloth.
- The foam disc can be cleaned wet.
- The foam disc should be replaced periodically.

Français

(traduction du guide d'utilisation original)

Déclaration des données générales (fig. 1)

A Poignée	E Disque en mousse
B Tube extérieur coulissant	F Ecrou en plastique
C Entrée d'eau	G Bagues d'arrêt
D Adaptateur	

DONNÉES TECHNIQUES

Dimensions (cm)	17 x 53
Masse (kg)	0,35
Conditions de	10 - 40 °C

Utilisation prévue du produit (fig. 1)

Le produit est conçu comme un accessoire du "BubbleFlush Ultrasonic Toilet Cleaner" pour élever temporairement le niveau d'eau dans les toilettes afin de nettoyer la partie supérieure des toilettes en utilisant l'eau existante (propre) des toilettes sans utiliser de produits chimiques. La durée de vie prévue du produit est de 3 à 5 ans en fonction de la fréquence d'utilisation. Le disque en mousse devra être remplacé régulièrement. Toute modification du produit peut affecter la sécurité et la garantie.

AVERTISSEMENT Lisez tous les avertissements de sécurité et toutes les instructions. Le non-respect des avertissements et des instructions peut entraîner des blessures corporelles, des dommages au produit ou à d'autres biens.

Conservez tous les avertissements et toutes les instructions pour pouvoir vous y référer ultérieurement.

AVERTISSEMENTS DE SÉCURITÉ

- N'utilisez le produit qu'avec l'eau disponible (propre) des toilettes.
- L'utilisation de produits chimiques n'améliore pas les performances du produit et peut éventuellement provoquer des réactions inattendues dans l'eau des toilettes.
- Veillez à ne pas laisser tomber le produit ou à ne pas vous cogner contre quelque chose.
- Le produit ne doit pas être utilisé par des personnes (y compris des enfants) dont les capacités physiques, sensorielles ou mentales sont réduites ou qui manquent d'expérience et de connaissances, à moins qu'elles ne soient supervisées ou qu'elles aient reçu des instructions.
- Une surveillance doit être assurée pour que les enfants ne jouent pas avec le produit.
- Tenez fermement le produit pendant son utilisation.
- Ne démontez pas le produit.

CONSERVEZ CES INSTRUCTIONS

Avertissement

NE PAS se laisser tromper par un faux sentiment de confort et de familiarité avec le produit (après une utilisation fréquente) et toujours respecter strictement toutes les instructions de sécurité du produit concerné.

Une mauvaise utilisation ou le non-respect des consignes de sécurité de ces instructions peut entraîner des blessures graves.

DESCRIPTION DES FONCTIONS

Insertion du disque en mousse (fig. 2 et 3)

- Tenez l'adaptateur [D] et dévissez/cliquez l'écrou en plastique [E] au bas du produit.
- Placez le nouveau disque en mousse [F] entre les deux bagues d'arrêt [G].

- Tenez l'adaptateur au-dessus du disque en mousse et revissez/cliquez l'écrou en plastique au bas du produit.
- Avant l'utilisation, vérifiez que le disque en mousse est bien fixé.

Remplacement du disque en mousse (Fig. 2 et 3)

- Tenez l'adaptateur [D] au-dessus du disque en mousse [F] et dévissez/cliquez l'écrou en plastique [E] au bas du produit.
- Retirez l'ancien disque en mousse.
- Placez le nouveau disque en mousse entre les deux bagues d'arrêt [G].
- Tenez l'adaptateur au-dessus du disque en mousse et dévissez/cliquez l'écrou en plastique au bas du produit.
- Avant l'utilisation, vérifiez que le disque en mousse est bien fixé.

Utilisation du produit (fig. 4 et 5)

- Avant l'utilisation, vérifiez que le disque en mousse est bien fixé.
- Insérez le disque en mousse du produit dans le siphon des toilettes et poussez le disque en mousse sous la ligne d'eau.
- Tirez la chasse d'eau pour remplir les toilettes d'eau.
- Vous pouvez abaisser le niveau d'eau en tirant doucement vers le haut la poignée du produit. L'entrée d'eau deviendra visible et le niveau d'eau diminuera lentement.
- Nettoyez les toilettes avec le "BubbleFlush Ultrasonic Toilet Cleaner".
- Après le nettoyage, retirez soigneusement le produit des toilettes en tirant la poignée du produit vers le haut.
- Si nécessaire, rincez le produit sous un robinet après utilisation.

Attention

- Avant toute utilisation, vérifiez toujours que l'écrou en plastique qui maintient le disque en mousse est bien verrouillée.
- En cas de salissures tenaces, vous devrez peut-être répéter le processus de nettoyage. Les salissures anciennes ou tenaces peuvent ne pas disparaître en un seul nettoyage.
- En cas de salissures importantes des toilettes, des salissures supplémentaires peuvent se détacher lors de l'actionnement de la chasse d'eau après le nettoyage et être visibles dans le siphon.

ENTRETIEN

Nettoyage et entretien périodique de produit

- Essuyez le produit avec un chiffon humide.
- Le disque en mousse peut être nettoyé humide.
- Le disque en mousse doit être remplacé périodiquement.

Deutsch

(Übersetzung des Original-Benutzerhandbuchs)

Erklärung der allgemeinen Daten (Abb. 1)

A Griff	E Schaumstoff-scheibe
B Verschiebbares Außenrohr	F Plastikmutter
C Wasserdurchsatz	G Sicherungsringe
D Adapter	

TECHNISCHE DATEN

Dimensionen (cm)	17 x 53
Gewicht (kg)	0,35
Betriebsbedingungen	10 - 40 °C

Verwendungszweck des Produkts (Abb. 1)

Das Produkt ist als Zubehör zum "BubbleFlush Ultrasonic Toilet Cleaner" gedacht, um den Wasserstand in der Toilette vorübergehend anzuheben und den oberen Teil der Toilette mit dem vorhandenen (sauberen) Toilettenwasser ohne Verwendung von Chemikalien zu reinigen. Die vorgesehene Lebensdauer des Produkts beträgt 3 bis 5 Jahre, abhängig von der Häufigkeit der Nutzung. Die Schaumstoffscheibe muss regelmäßig ausgetauscht werden. Jede Änderung am Produkt kann die Sicherheit und die Garantie beeinträchtigen.

WARNUNG Lesen Sie alle Sicherheitshinweise und alle Anweisungen. Die Nichtbeachtung der Warnhinweise und Anweisungen kann zu Verletzungen, Schäden am Produkt oder an anderen Gegenständen führen.

Bewahren Sie alle Warnhinweise und Anweisungen zum späteren Nachschlagen auf.

SICHERHEITSHINWEISE

- Verwenden Sie das Produkt nur mit dem verfügbaren (sauberen) Toilettenwasser.
- Die Verwendung von Chemikalien verbessert die Leistung des Produkts nicht und kann möglicherweise unerwartete Reaktionen im Toilettenwasser hervorrufen.
- Achten Sie darauf, das Produkt nicht fallen zu lassen oder gegen etwas zu stoßen.
- Das Produkt darf nicht von Personen (einschließlich Kindern) mit eingeschränkten körperlichen, sensorischen oder geistigen Fähigkeiten oder mangelnder Erfahrung und Kenntnis benutzt werden, es sei denn, sie werden beaufsichtigt oder erhalten Anweisungen.
- Es muss sichergestellt werden, dass Kinder nicht mit dem Produkt spielen.
- Halten Sie das Produkt während des Gebrauchs fest.
- Nehmen Sie das Produkt nicht auseinander.

DIESE ANWEISUNGEN AUFBEWAHREN

Warnung

Lassen Sie sich NICHT durch ein falsches Gefühl des Komforts und der Vertrautheit mit dem Produkt (nach häufigem Gebrauch) verleiten und beachten Sie immer strikt alle Sicherheitshinweise des jeweiligen Produkts.

FALSCHE VERWENDUNG oder Nicht-beachtung der Sicherheitshinweise in dieser Anleitung kann zu schweren Verletzungen führen.

BESCHREIBUNG DER FUNKTIONEN

Einsetzen der Schaumstoffscheibe (Abb. 2 und 3)

- Halten Sie den Adapter [D] und schrauben/klicken Sie die Plastikmutter [E] von der Unterseite des Produkts ab.
- Legen Sie die neue Schaumstoffscheibe [F] zwischen die beiden Sicherungsringe [G].

- Halten Sie den Adapter über die Schaumstoffscheibe und drehen/klicken Sie die Plastikmutter auf der Unterseite des Produkts zurück.
- Vergewissern Sie sich vor der Verwendung, dass die Schaumstoff-scheibe sicher befestigt ist.

Auswechseln der Schaumstoffscheibe (Abb. 2 und 3)

- Halten Sie den Adapter [D] über die Schaumstoffscheibe [F] und schrauben/klicken Sie die Plastikmutter [E] an der Unterseite des Produkts ab.
- Entfernen Sie die alte Schaumstoff-scheibe.
- Legen Sie die neue Schaumstoffscheibe zwischen die beiden Sicherungsringe [G].
- Halten Sie den Adapter über die Schaumstoffscheibe und drehen/klicken Sie die Plastikmutter auf der Unterseite des Produkts zurück.
- Vergewissern Sie sich vor der Verwendung, dass die Schaumstoff-scheibe sicher befestigt ist.

Verwendung des Produkts (Abb. 4 und 5)

- Vergewissern Sie sich vor der Verwendung, dass die Schaumstoff-scheibe sicher befestigt ist.
- Setzen Sie die Schaumstoffscheibe des Produkts in den Siphon der Toilette ein und drücken Sie die Schaumstoffscheibe bis unter die Wasserlinie.
- Ziehen Sie die Toilette durch, um die Toilette mit Wasser zu füllen.
- Sie können den Wasserstand senken, indem Sie den Griff des Geräts leicht nach oben ziehen. Die Wasserdurchsatz wird sichtbar und der Wasserstand sinkt langsam.
- Reinigen Sie die Toilette mit dem "BubbleFlush Ultrasonic Toilet Cleaner".
- Nehmen Sie das Produkt nach der Reinigung vorsichtig aus der Toilette, indem Sie den Griff des Produkts nach oben ziehen.
- Falls erforderlich, spülen Sie das Produkt nach dem Gebrauch unter einem Wasserhahn ab.

Vorsicht

- Vergewissern Sie sich vor der Benutzung immer, dass die Kunststoffmutter, die die Schaumstoffscheibe hält, fest verschlossen ist.
- Bei hartnäckigem Schmutz müssen Sie den Reinigungsvorgang möglicherweise wiederholen. Alte oder hartnäckige Verschmutzungen lassen sich nicht mit einer einzigen Reinigung beseitigen.
- Bei starker Verschmutzung der Toilette können sich beim Spülen nach der Reinigung zusätzliche Verschmutzungen lösen und im Siphon sichtbar werden.

WARTUNG

Regelmäßiges Reinigung und Wartung

- Wischen Sie das Produkt mit einem feuchten Tuch ab.
- Die Schaumstoffscheibe kann nass gereinigt werden.
- Die Schaumstoffscheibe sollte in regelmäßigen Abständen ausgetauscht werden.
-