



PACK KIDS

SUP'AIR



REF 8 11 1056KIDS
Sup'air Kids



REF 8 44 479KIDS
Cleanline Gel Kids
Inclus dans le pack
Kids



Plaque* Éléphant
PVC à placer
derrière le robinet.

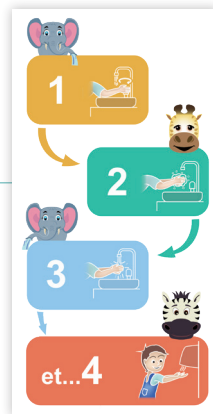

Plaque*
pédagogique pour
accompagner les
enfants lors du
lavage et séchage
de mains.

* Inclus dans le pack Kids

Pack avec sèche-mains Sup'air, un distributeur de savon Cleanline Gel et deux plaques pédagogiques pour accompagner les enfants lors du lavage et séchage des mains.

LES + PRODUITS



Approuvé par les
enfants



Facilite l'apprentissage
du lavage des mains



Très faible
consommation
d'énergie

MADE IN FRANCE



ECO - CONCEPTION



PACK KIDS

SUP'AIR



ÉLECTRICITÉ

Alimentation	220/240 V-50 Hz
Puissance nominale en fonctionnement	500 W
Puissance nominale en veille	2 W
Type de moteur	Brush
Durée de vie de moteur	1500 h
Durée de vie en nombre de séchage	360 000
Vitesse de rotation du moteur	24000 tr/mn
Isolation électrique	Classe II
Indice IP	24
Indice IK	9
Sécurité électrique en cas de dysfonctionnement	Oui
Bouton ON/OFF	Non

PERFORMANCE

Temps de séchage	10 à 15 sec
Vitesse de sortie d'air	90 m/s
Débit de sortie d'air	130 m³/h
Température de sortie d'air	40°C
Niveau sonore	75 dB
Type de détection	Infrarouge

COMPOSITION

Matériau du capot	ABS
Coloris	Blanc
Anti-vandalisme	Oui
Traitement antibactérien	Non
Bac récupérateur d'eau / contenance	Non
Evacuation direct possible	Non
Eclairage de la zone de séchage	Oui
Résistance chauffante	Non
Air filtré	En option
Type de filtre	Anti-bactérien

LOGISTIQUE

Poids net	3.000 KG
Poids emballé	3.600 kg
Unité logistique	1
Code douanier	8516330000
GENCOD	3324120010563

DESSINS TECHNIQUES

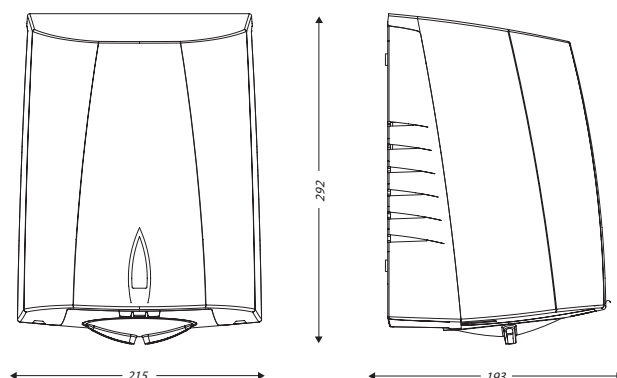

HAUTEUR D'INSTALLATION

Distance entre le sol et le bas de l'appareil en cm

- Homme : 130
- Femme : 125
- Enfant : 120
- Personne à mobilité réduite : 100



GARANTIE
3 ANS