



V10
V12

(GB)	Operator and Spare Parts Manual	3
(DE)	Bedienungshandbuch und Ersatzteilehinweise	6
(FR)	Mode d'emploi et manuel des pièces de rechange	9
(ES)	Manual del Operador y Manual de Repuestos	12
(PT)	Manual do Operador e Manual de Peças Sobresselentes	15
(NL)	Gebruikershandleiding	18
(DK)	Brugervejledning og Reservedeliste	21
(FI)	Käyttöohjeet ja varaosatli	24
(SE)	Manual för användning av dammsugare Tennant V10-V12 och dess reservdelar	27
(NO)	Bruker- og reservedelsveiledning	30
(GR)	Εγχειρίδιο για τον πελάτη και ανταλλακτικά	33
(CZ)	Příručka pro obsluhu a náhradní díly	36
(EE)	Kasutusjuhend ja varuosad	39
(LV)	Rokasgrāmata un rezerves daļas	42
(LT)	Operatoriaus darbo ir atsarginių dalių naudojimo vadovėlis	45
(PL)	Instrukcja obsługi dla użytkownika i informacja o częściach zamiennych	48
(SK)	Príručka pre obsluhu a náhradné dielce	51
(SI)	Priločnik za uporabnika z opisom nadomestnih delov	54
(HU)	Kezelői kézikönyv és alkatrészek	57
(TR)	Kullanım ve yedek parça kılavuzu	60
(RU)	Руководство для оператора и перечень запчастей	63
(IT)	Manuale dell'operatore e dei pezzi di ricambio	66
(BG)	Ръководство за оператора и за резервните части	69
(RO)	Manualul operatorului si pieselor de schimb	72
(HR)	Korisnički i Priručnik za rezervne dijelove	75



Model No./Modellnummer:
Modèle Num./Modelo No.
Modelo No./Model Nr.
Model Nr./Malli Nro
Modell Nr./Modell Nr.
Μοντέλο Αρ./Model č.
Mudel nr./Modelis No
Modelio Nr./Model Nr
Model č./Model št.
Modell szám./Model No.
Модель n°/Modello N.
Модел N/Model N./ Model Br.
MV102044/MV102944/9002980
MV122044/MV122944/9002981



9001233
Rev. 05 (07-13)



- GB** ATTENTION: READ CAREFULLY THE PRESENT HANDBOOK OF INSTRUCTIONS BEFORE STARTING UP THE VACUUM CLEANER. KEEP THIS MANUAL OF INSTRUCTIONS ALWAYS IN EVIDENCE FOR A RAPID CONSULTATION. SAVE CAREFULLY THE PRESENT HANDBOOK.
- DE** ACHTUNG: BEDIENUNGSANLEITUNGEN SORGFÄLTIG DURCHLESEN, BEVOR SIE DEN STAUBSAUGER EINSCHALTEN. ANLEITUNGSHANDBUCH ZUM SPÄTEREN, SCHNELLEN NACHSCHLAGEN AUFBEWAHREN.
- FR** ATTENTION: VEUILLEZ LIRE CE MODE D'EMPLOI ATTENTIVEMENT AVANT D'UTILISER L'ASPIRATEUR. VEUILLEZ LE CONSERVER AFIN DE POUVOIR VOUS Y RÉFÉRER.
- ES** ATENCIÓN : LEA ATENTAMENTE EL PRESENTE MANUAL DE INSTRUCCIONES ANTES DE PONER EN FUNCIONAMIENTO EL ASPIRADOR. GUARDE EL PRESENTE MANUAL DE INSTRUCCIONES SIEMPRE AL ALCANCE PARA VOLVER POSIBLE SU CONSULTA RÁPIDA. MANTENGA ESTE MANUAL EN BUEN ESTADO.
- PT** ATENÇÃO : LEIA ATENTAMENTE O PRESENTE MANUAL DE INSTRUÇÕES ANTES DE PÔR EM FUNCIONAMENTO O ASPIRADOR. CONSERVE O PRESENTE MANUAL DE INSTRUÇÕES SEMPRE AO ALCANCE PARA A SUA RÁPIDA CONSULTA. MANTENHA ESTE MANUAL EM BOM ESTADO.
- NL** ATTENTIE: LEES DEZE GEBRUIKERSHANDLEIDING AANDACHTIG DOOR ALVORENS DE STOFZUIGER IN GEBRUIK TE NEMEN. HOUD DEZE HANDLEIDING ALTIJD ONDER HANDBEREIK OM HEM SNEL TE KUNNEN RAADPLEGEN EN BEWAAR HEM ZORGVULDIG.
- DK** OBS: LÆS VENLIGST DEN FORELIGGENDE BRUGERVEJLEDNING OPMÆRKSOMT IGENNEM FØR STØVSUGEREN TÆNDES. OPBEVAR ALTID DENNE BRUGERVEJLEDNING I NÆRHEDEDEN, SÅLEDES AT DEN ER TIL RÅDGIGHED VED BEHOV FOR OPSLAG. VEJLEDNINGEN SKAL ALTID VÆRE I EN LÆSELIG STAND.
- FI** HUOM: LUE NÄMÄ KÄYTTÖOHJEET HUOLELLISESTI ENNEN PÖLYNIMURIN KÄYTTÖOHOTTOA. PIDÄ OHJEET AINA SAATAVILLA JA SÄILYTÄ NE MYÖHEMPÄÄ TARVETTA VARTEN
- SE** OBS: DENNA INSTRUKTIONSBOK BÖR LÄSAS MYCKET NOGGRANT INNAN DAMMSUGAREN ANVÄNDS. INSTRUKTIONSBOKEN BÖR FÖRVARAS VÅL OCH ALLTID FINNAS TILLHANDS FÖR EVENTUELL KONSULTATION.
- NO** ADVARSEL: LES NØYE IJENNOM DENNE BRUKSANVISNINGEN FØR STØVSUGEREN SKRUS PÅ. HA ALLTID DENNE BRUKSANVISNINGEN TILGJENGELIG FOR EN RASK KONSULTASJON OG OPPBEVAR DEN MED OMHU.
- GR** ΠΡΟΣΟΧΗ: Διαβάστε προσεκτικά το παρόν εγχειρίδιο οδηγιών πριν ανάψετε την ηλεκτρική σκούπα. Έχετε πάντα εύκολα προσπίο το παρόν εγχειρίδιο οδηγιών για γρήγορες διαβουλεύσεις και διατηρήσετε σε καλή κατάσταση.
- CZ** POZOR: POZORNĚ SI PROČTĚTE TUTO PŘÍRUČKU S POKYNY PŘED ZAPNUTÍM VYSAVAČE. UCHOVÁVEJTE TUTO PŘÍRUČKU S POKYNY NA DOSTUPNĚM MÍSTĚ, ABYSTE DO NI MOHLI VÝDY A RYCHLE NAHLÉDNOUT. UCHOVÁVEJTE TUTO PŘÍRUČKU S NÁLEŽITOU PÉČÍ.
- EE** TÄHELEPANU: ENNE TOLMUIMEJA KÄIVTAMIST LUGEGE TÄHELEPANELIKULT LÄBI KÄESOLEV KASUTUSJUHNED. HOIDKE SEE JUHNED PIDEVALT KÄEULATUSES ET SEDA VAJADUSEL KIIRESTI KONSULTEERIDA. HOIDKE SEE JUHNED HOOLIKALT ALLES.
- LV** UZMANĪBU: PIRMS PUTEKLSUČĒJA IEDARBINĀŠĀNAS UZMANĪGI IZLASIET ESOŠO INSTRUKCIJU ROKASGRĀMATU. ŠO ROKASGRĀMATU VIENMĒR TURĪET REDZESLOKĀ, ĀTRAS KONSULTĀCIJAS SAŅEMŠĀNĀI. UZGLABĀJIET RŪPIGI ESOŠO ROKASGRĀMATU.
- LT** DĖMESIO: PRIEŠ IJUNGDA MI SIURBLĮ, ATIDŽIAI PERSKAITYKITE ŠĮ VADOVĖLĮ. LAIKYKITE JĮ VISUOMET PASIEKIAMOJE VIETOJE, KAD REIKALUI ESANT GALĖTUMĖTE VISUOMET JUO PASNAUDOTI. VADOVĖLĮ SKRUPULINGAI SAUGOKITE.
- PL** UWAGA: PRZED URUCHOMIENIEM ODKURZACZA PRZECZYTAĆ UWAGAŻNIE NINIEJSZĄ INSTRUKCJĘ OBSŁUGI. PRZECHOWYWAĆ INSTRUKCJĘ W ŁATWO DOSTĘPNYM MIEJSCU, ABY W RAZIE POTRZEBY MOŻNA BYŁO SZYBKO Z NIEJ SKORZYSTAĆ. PRZECHOWYWAĆ INSTRUKCJĘ W DOBRYM STANIE.
- SK** POZOR: PRED ZAPNUTOM VYSVAČA SI POZORNE PREČÍTAJTE TÝTO PRÓRUČKU S POKYNNI. UCHOVNÁVATE TÝTO PRÓRUČKU S POKYNNI NA DOSTUPNOM MIESTE, ABY STE DO NEJ MOHLI VÝDY A R-CHLE NAZRIEŤ. UCHOVNÁVATE TÝTO PRÓRUČKU S NÁLEŽITOU STAROSTLIVOSŤOU.
- SI** POZOR: PRED POGONOM SESALNIKA ZA PRAH MORATE POZORNO PREBRATI TA PRIROČNIK Z NAVODILI ZA UPORABO. TA PRIROČNIK ZNAVODILI ZA UPORABO IMEJTE VEDNO PRI ROKI ZARADI HITREGA POSVETOVANJA. PRIROČNIK SKRBN O HRANITE.
- HU** FIGYELEM: OLVASSA EL FIGYELMESEN A KÉZIKÖNYVET, MIELŐTT BEINDÍTJA A PORSZIVŐT. EZ A HASZNÁLATI UTASÍTÁS LEGYEN MINDIG KÉZNEL A GYORS KONSZULTÁCIÓ ÉRDEKÉBEN. VIGYÁZZON A KÉZIKÖNYVRE.
- TR** DİKKAT: ÜRÜNÜNÜZÜ KULLANMADAN ÖNCE BU KILAVUZU DİKKATLICE OKUMANIZI TAVSIYE EDİYORUZ. GEREKTİĞİNDE GÖZDEN GEÇİRMEK ÜZERE BU KILAVUZU BİR BAŞVURU KAYNAĞI OLARAK SAKLAMANIZI RICA EDERİZ. BU KILAVUZU ÖZENLE SAKLAYINIZ.
- RU** ОСТОРОЖНО! ВНИМАТЕЛЬНО ПРОЧИТАЙТЕ ЭТО РУКОВОДСТВО ПО ЭКСПЛУАТАЦИИ ДО ВКЛЮЧЕНИЯ ЭЛЕКТРОПРИБОРА. РЕКОМЕНДУЕТСЯ ИМЕТЬ ЭТО РУКОВОДСТВО В ПОСТОЯННОМ РАСПОРЯЖЕНИИ ДЛЯ БЫСТРОГО ПРОСМОТРА. ХРАНИТЬ РУКОВОДСТВО В НАДЕЖНОМ МЕСТЕ.
- IT** ATTENZIONE: LEGGERE ATTENTAMENTE IL PRESENTE MANUALE D'ISTRUZIONI PRIMA DI AVVIARE L'ASPIRAPOLVERE. TENERE QUESTO MANUALE D'ISTRUZIONI SEMPRE IN EVIDENZA PER UNA RAPIDA CONSULTAZIONE. CONSERVARE CON CURA IL PRESENTE MANUALE.
- BG** ВНИМАНИЕ: ПРОЧЕТЕТЕ ВНИМАТЕЛНО НАСТОЯЩОТО РЪКОВОДСТВО С ИНСТРУКЦИИ ЗА УПОТРЕБА, ПРЕДИ ДА ВКЛЮЧИТЕ ПРАХОСМУКАЧКАТА. ПОСТАВЕТЕ НАСТОЯЩОТО РЪКОВОДСТВО НА ВИДИМО МЯСТО, ЗА ДА ИМАТЕ ВЪЗМОЖНОСТ ЗА БЪРЪ КОНСУЛТ. ПАЗЕТЕ ГРЪЖЛИВО НАСТОЯЩОТО РЪКОВОДСТВО.
- RO** ATENȚIE: TREBUIESC CITITE SCRUPULOS INSTRUCȚIILE CONTINUTE ÎN PREZENTUL MANUAL ÎNAINTE DE A PORNII ASPIRATORUL. ACEST MANUAL DE INSTRUCȚII TREBUIE ȚINUT TOT TIMPUL LA ÎNDEMINA PENTRU AL PUTEA CONSULTA RAPID. ACEST MANUAL TREBUIE PASTRAT CU GRÂJĂ
- HR** PAŽNJA: PAŽLJIVO PROČITAJTE PRIRUČNIK S UPUTAMA PRIJE POKRETANJA USISIVAČA. ČUVAJTE OVAJ KORISNIČKI PRIRUČNIK KAKO BISTE U NJEMU UVJEK MOGLI POTRAŽITI BRZI SAVJET. PAŽLJIVO SAČUVAJTE PRIRUČNIK.



Technical data

Description

Voltage	V	220-240
Frequency	Hz	50/60
Rated Power	W	1000
Depression	mbar (max)	220
Air Flow	l/s (max)	47
Height	mm	600
Length	mm	400
Width	mm	380
Dust Capacity of Bag V10/V12	l	23.5/25.2
Sound level	dB(A) ¹⁾	71
Mass (without accessories)	kg	7.4

INSTRUCTIONS TO BE STRICTLY FOLLOWED

- **ATTENTION:** these machines are not designed for picking up health endangering dusts or inflammable/ explosive substances.
- **ATTENTION:** turn off immediately in case of foam or liquid substance leakage.
- Components used in packaging (i.e. plastic bags) can be dangerous: keep away from children and animals.
- The use of this machine for anything not specified in this manual may be dangerous and must be avoided.
- The suction nozzle should be kept away from the body, especially delicate areas such as the eyes, ears and mouth.
- The equipment should be correctly assembled before use.
- Ensure that power socket used is correct for the machine.
- Check the voltage indicated on the rating plate is the same as the supply voltage.
- Never leave the equipment unattended whilst in use.
- Never carry out any maintenance on the machine without first disconnecting from the mains supply, if the machine is to be left unattended the supply should also be terminated.
- The main supply cable should not be used to pull or lift the machine.
- The machine should never be immersed in water or a pressure jet of water used for cleaning.
- Should the line cable be damaged, this must be either replaced by the manufacturer or by its service centre or in any case by a person having similar

Please dispose of packaging in an environmentally friendly manner



The packaging materials can be recycled. Please do not dispose of the packaging with domestic refuse but have it recycled.

Please dispose of old units in an environmentally friendly manner



Old units contain valuable recyclable materials which should be reclaimed. Batteries, oil and similar substances must not pollute the environment. Please therefore dispose of old units via suitable collection systems.

- ¹⁾ EN 60704-1 (1997)
EN 60704-2-1 (2001)
ISO 3744 (1994)

skills, so as to prevent any risk.

- Should extension cables be used, ensure that the cable rating is suitable for use with equipment. Do not use the cable coiled as this could result in a voltage drop or overheating. Keep dry at all times.
- Ensure that the float (C) is not damaged or obstructed by anything that may stop it from rising. The floats function is to stop the suction when the tank is full or if the machine should overturn accidentally.
- If the equipment should overturn it is recommended that the machine should be stood up before switching off.
- This equipment should not be used to pick up water from containers, laboratories, tubs, etc.
- Aggressive solvents or detergents should not be used.
- Service and repairs must be carried out by qualified personnel only. Replacement parts for the machine must be manufacturer's original spare parts only.
- The manufacturer cannot be held responsible for any damage/injury caused to persons or property, because of the incorrect use of the machine due to procedures being used which are not specified in this instruction manual.

NOISE LEVEL

Values measured according to EN 60704 - 1 (1997) / EN 60704 -2 - 1 (2001) rules. Measurement A for the sound pressure level of the machine is 71 dB (A)

Under unfavourable feed conditions, the appliance may cause temporary drops in voltage.

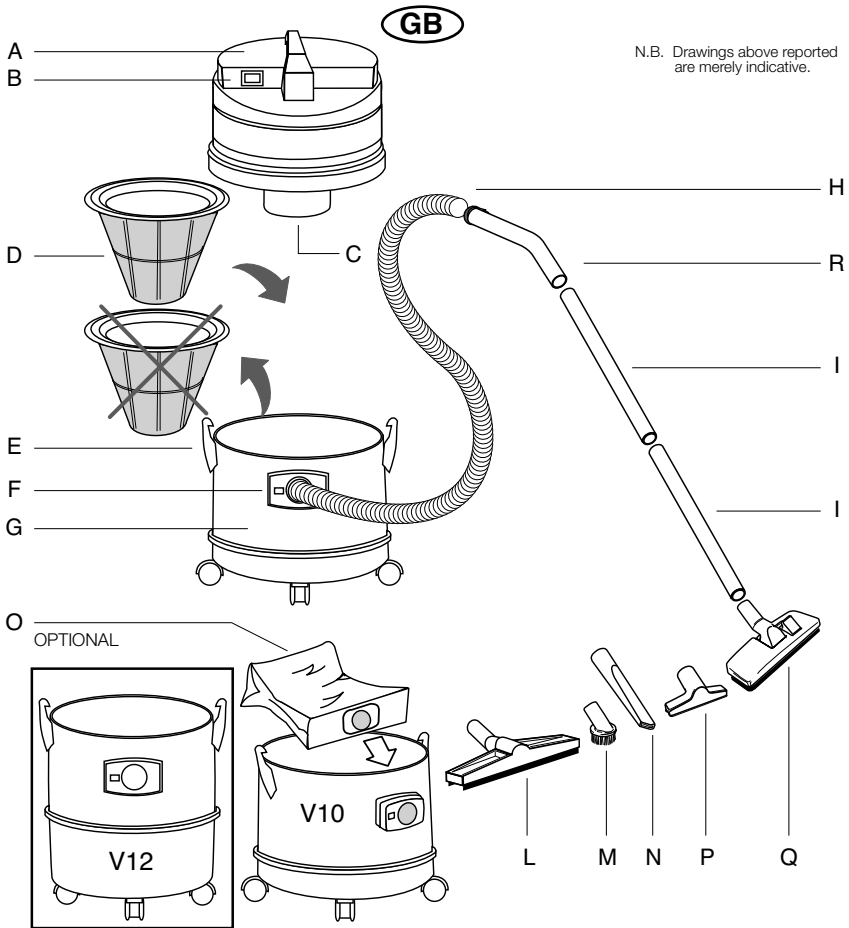

DESCRIPTION AND ASSEMBLY

- A - Motor block.
- B - Switch.
- C - Float: its purpose is to avoid that liquid may go inside motor block during suction.
- D - Polyester filter to set into the tank to pick up dust, and to remove for liquid suction.
- E - Hooks for tightening of motor block to tank.
- F - Suction inlet.
- G - Tank.
- H - Flexible hose.
- I - Tube.
- L - Wet tool.
- M - Round brush.

- N - Flat lance.
- O - Paper bag (on request) to fit directly on the suction inlet. Its use does not exclude the employ of polyester filter that has to be anyway used.
- P - Small brush.
- Q - Aspirmatic double use brush.
- R - Wand.

ATTENTION

In order to keep in good efficiency the machine it is useful to clean the polyester filter after each utilization.

GB

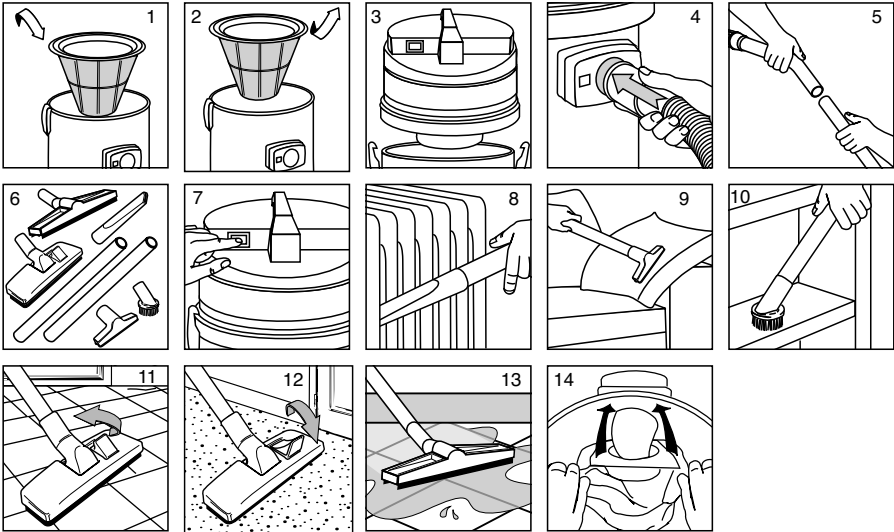

DRY CLEANING OPERATING INSTRUCTION

- Insert the cloth filter in the tank (Fig. 1).
- Assemble the head on tank and block it by hooks (Fig. 3).
- Connect the flexible hose into the inlet (Fig. 4).
- Connect the wand and the extensions to other side of flexible hose (Fig. 5).
- Select the most suitable accessory (Fig. 6).
- Connect the plug to power socket then switch on the equipment (Fig. 7).
- Example of use of flat lance (Fig. 8).
- Example of use of small tool (Fig. 9).
- Example of use of brush on the floor (Fig. 11).
- Example of use of brush on the carpet (Fig. 12).
- Example of use of round brush (Fig. 10).
- If a paper bag is provided, insert it in the tank on the deflector (Fig. 14).

LIQUID SUCTION OPERATING INSTRUCTION

- Remove the cloth filter bag (Fig. 2).
- Assemble the head on tank and block it by hooks (Fig. 3).
- Connect the flexible hose to the inlet (Fig. 4).
- Connect the extension to other side of flexible hose (Fig. 5).
- Connect the wet tool (Fig. 6).
- Connect the plug to power socket then switch on the equipment (Fig. 7).
- Example of use of wet tool (Fig. 13).

Technische Daten

Beschreibung

Spannung	V	220-240
Frequenz	Hz	50/60
Empfohlene Spannung	W	1000
Depression	mbar (max)	220
Luftfluß	l/s (max)	47
Höhe	mm	600
Länge	mm	400
Breite	mm	380
Kapazität des Staubbehälters V10/V12	l	23,5/25,2
Geräuschniveau	dB(A) ¹⁾	71
Masse (ohne Zubehör)	kg	7,4

INFORMATIONEN FÜR DEN EINSATZ UND IHRE SICHERHEIT

- **ACHTUNG:** Das Gerät niemals in der Nähe entflammbarer, explosiver oder giftiger Substanzen benutzen (z.B. Kaminasche).
- **ACHTUNG:** Beim Austreten von Schaum oder Flüssigkeiten den Staubsauger sofort ausschalten.
- Verpackungsteile können gefährlich sein (z.B. die Plastikhülle) daher unerreichbar für andere Personen, die sich ihrer Handlungen nicht bewußt sind, oder für Tiere aufbewahren.
- Jeder Gebrauch des Gerätes, der in dieser Anleitung nicht beschrieben ist, kann gefährlich sein und muß daher vermieden werden.
- Wenn das Gerät arbeitet, sorgfältig darauf achten, daß die Saugdüse nicht an eine empfindliche Körperstelle gehalten wird, wie Augen, Mund oder Ohren.
- Vor dem Gebrauch muß das Gerät mit allen Teilen korrekt zusammengesetzt werden.
- Überprüfen Sie, ob Steckdose und Gerätestecker zusammenpassen.
- Das Gerät nur dann anschließen, wenn die auf dem Typenschild angegebene Spannung mit der Netzspannung übereinstimmt.
- Vor jeder Wartung, Reinigung, dem Filterwechsel und nach dem Gebrauch Gerät ausschalten und Netzstecker ziehen. Gerät nicht unbeaufsichtigt lassen, nicht in der Reichweite von Kindern oder Personen lassen, die sich ihrer Handlungen nicht bewußt sind.
- Niemals das Gerät an der Anschlußleitung ziehen oder hochheben.
- Das Gerät zur Reinigung nicht in Wasser tauchen oder mit einem Wasserstrahl reinigen.
- Ist das Stromkabel beschädigt, muss es zur Vermeidung von Risiken vom Hersteller oder technischen

Bitte entsorgen Sie die Verpackung umweltfreundlich!



Das Verpackungsmaterial kann wieder verwendet werden. Bitte entsorgen Sie es nicht gemeinsam mit dem Restmüll, damit es wieder verwendet werden kann.

Bitte entsorgen Sie alte Bestandteile umweltfreundlich!



Alte Bestandteile enthalten wertvolle Materialien, die wieder verwendet werden sollen. Batterien, Öl und ähnliche Substanzen müssen getrennt entsorgt werden.

- ¹⁾ EN 60704-1 (1997)
EN 60704-2-1 (2001)
ISO 3744 (1994)

Kundendienst bzw. einer Person mit vergleichbarer Qualifikation ausgewechselt werden.

- Falls elektrische Verlängerungen benutzt werden, immer sicherstellen, daß diese für die entsprechende Anwendung geeignet sind.
- Niemals das Gerät benutzen, um Wasser aus Behältern, Waschbecken, Wannen, etc; zu saugen.
- Das in Betrieb befindliche Gerät niemals unbeaufsichtigt lassen.
- Stellen Sie sicher, daß der Schwimmer, Pos.C, nicht beschädigt oder blockiert ist, oder Gerät umkippt.
- Falls das Gerät umgekippt ist, Gerät sofort ausschalten, Netzstecker ziehen und erst dann das Gerät richtig aufstellen.
- Das Gerät sofort ausschalten und Netzstecker ziehen, wenn Flüssigkeit oder Schaum austritt.
- Keine aggressiven Lösungsmittel oder Reinigungsmittel verwenden.
- Service und Reparaturen dürfen nur durch qualifiziertes Personal ausgeführt werden. Defekte Teile des Gerätes dürfen nur mit Originalteilen ersetzt werden.
- Der Hersteller ist nicht verantwortlich für jedweden Schaden an Personen oder Gegenständen, verursacht durch falschen Gebrauch des Gerätes oder durch Nichtbeachten der indieser Anleitung gegebenen Instruktionen.

GERÄUSCHEMISSIONEN

Diese Werte sind gemäss EN 60704 - 1 (1997) / EN 60704 -2 - 1 (2001) Normen abgemessen.

Abmessung A für das Niveau des Schalldrucks des Gerätes ist 71 dB (A)

Unter ungünstigen Zuführungsbedingungen kann es beim Gebrauch zu einer kurzfristigen Absenkung der Spannung kommen.

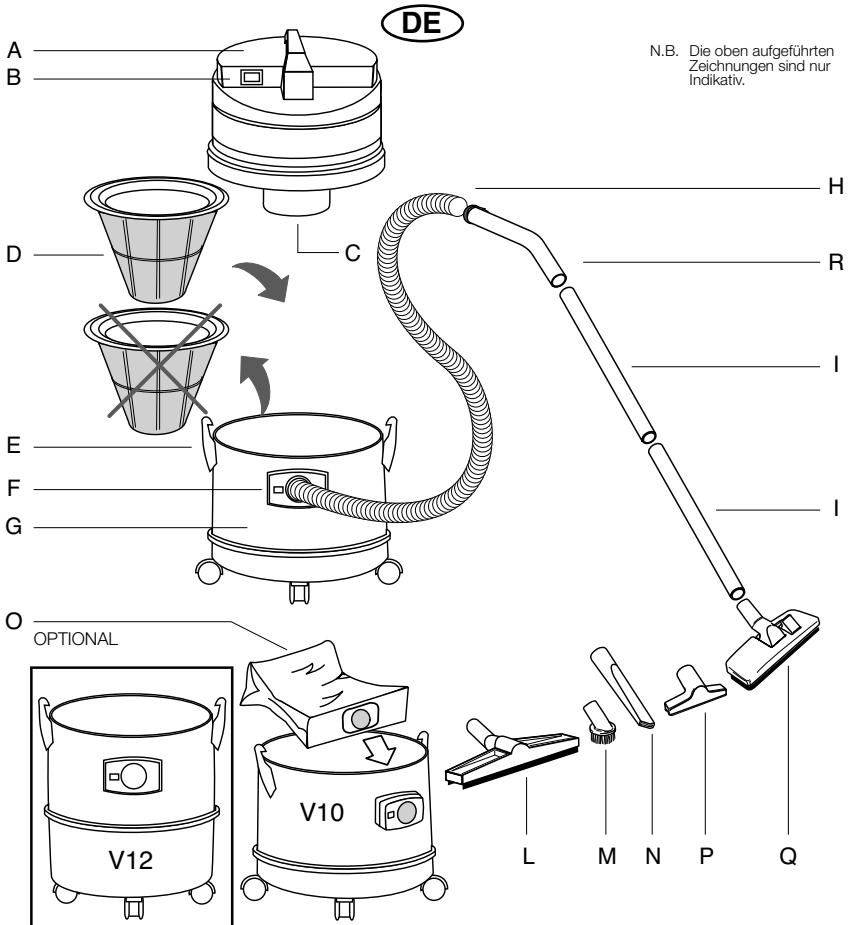

N.B. Die oben aufgeführten Zeichnungen sind nur Indikativ.

BESCHREIBUNG UND MONTAGE

- A - Motorkopf.
B - EIN/AUS Schalter.
C - Schwimmer: Er verhindert, daß während des Saugens Flüssigkeit in den Motorkopf eintritt.
D - Polyesterfilter nur zum Trockensaugen; vor Naßsaugen unbedingt zu entfernen!
E - Befestigungsklammern.
F - Saugstutzen.
G - Behälter.
H - Saugschlauch.
I - Verlängerungsrohr.
L - Wassersaugdüse.
M - Rundbürste

- N - Fugendüse.
O - Papierfilter (auf Anfrage) nur zum Trockensaugen. Sein Gebrauch schließt den Einsatz des Polyesterfilters nicht aus, der auf jeden Fall benutzt werden muß.
P - Polsterdüse.
Q - Doppelwertige.
R - Handgriff.

ACHTUNG

Um die Leistungsfähigkeit des Gerätes zu erhalten, wird empfohlen, den Polyesterfilter nach jedem Gebrauch zu reinigen.

DE

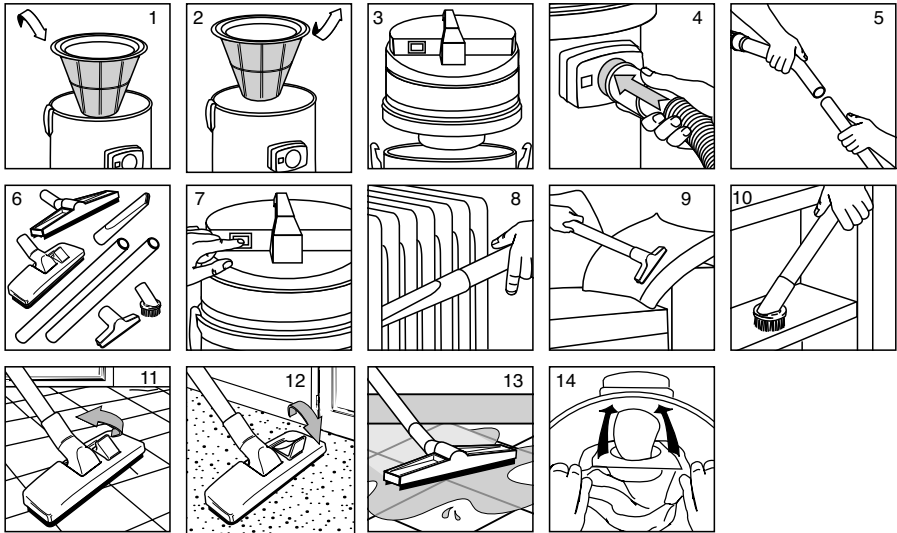

TROCKENSAUGEN BEDIENUNGSHINWEISE

- Textfilter in Behälter einsetzen (Abb. 1).
- Motorkopf auf Behälter setzen und mit Klammern befestigen (Abb. 3).
- Schlauch am Saugstutzen anschließen (Abb. 4).
- Saugrohre auf Saugschlauch stecken (Abb. 5).
- Entsprechendes Zubeör auswählen und anschließen (Abb. 6)
- Stecker in Steckdose stecken, dann Gerät einschalten (Abb. 7)
- Beispiel für den Gebrauch der Fugendüse (Abb.8)
- Beispiel für den Gebrauch der Polsterdüse (Abb.9)
- Beispiel für den Gebrauch der Bürste für Bodenreinigung (Abb.11)
- Beispiel für den Gebrauch der Bürste für Teppichreinigung (Abb.12)
- Beispiel für den Gebrauch der Rundbürste (Abb. 10)
- Papierfilter auf den im Gerät befindlichen Stutzen schieben (Abb.14)

NASS-SAUGEN BEDIENUNGSHINWEISE

- Textfilter abnehmen (Abb.2).
- Motorkopf auf den Tank setzen und mit Klammern befestigen (Abb.3).
- Schlauch am Saugstutzen anschließen (Abb.4).
- Saugrohre an Schlauch anschließen (Abb.5).
- Verbinde die Wassersaugdüse (Abb.6).
- Stecker in Steckdose stecken, dann Gerät einschalten (Abb.7)
- Beispiel für den Gebrauch der Wassersaugdüse (Abb. 13)

Spécification techniques

Description

Voltage	V	220-240
Fréquence	Hz	50/60
Puissance	W	1000
Dépression	mbar (max)	220
Flux d'air	l/s (max)	47
Hauteur	mm	600
Longueur	mm	400
Largeur	mm	380
Capacité du sac à poussière V10/V12	l	23,5/25,2
Niveau du bruit	dB(A) ¹	71
Masse (sans accessoires)	kg	7,4

INDICATIONS À OBSERVER SCRUPULEUSEMENT

- **ATTENTION:** ne pas aspirer de substances inflammables (ex. cendre de la cheminée), explosives, toxiques ou dangereuses pour la santé.
- **ATTENTION:** en cas de perte de mousse ou de liquides éteindre l'appareil immédiatement
- Les composants de l'emballage peuvent représenter de potentiels dangers (ex. sachet de plastique): conservez-les hors de portée pour les enfants, personnes ou animaux non conscientes de son comportement.
- Chaque utilisation non décrite dans ces instructions peut représenter un danger et doit être évitée.
- Lorsque l'appareil est allumé, éviter de mettre le goulot d'aspiration prêt de parties délicates (yeux, bouche, oreilles)
- Avant de l'utiliser, chaque composant de l'appareil doit être correctement assemblé.
- Vérifier que la prise correspond à la fiche de l'appareil.
- Vérifier que le voltage indiqué sur le moteur correspond au courant auquel on va brancher l'appareil.
- Ne pas laisser l'appareil allumé sans surveillance.
- Enlever toujours la fiche de la prise de courant avant d'effectuer n'importe quelle opération sur l'appareil ou lorsqu'il reste sans surveillance ou accessible aux enfants ou personnes non conscientes de ses comportements.
- Ne tirer jamais ou soulever l'appareil en utilisant le câble électrique.
- Ne pas immerger l'appareil dans l'eau pour le nettoyer, ne pas laver l'appareil avec des jets d'eau.
- Si le câble d'alimentation est endommagé, il doit être remplacé par le constructeur ou par le service après-vente ou par un technicien qualifié, afin d'éviter tous les risques.
- Lorsque des prolongateurs sont utilisés, vérifier qu'ils

Vous êtes priés de jeter l'emballage de façon respectueuse de l'environnement



Les matériaux à emballage pouvant être recyclés. Vous êtes priés de ne pas jeter l'emballage avec les déchets et de le recycler.

Vous êtes priés de jeter les pièces vieilles de façon respectueuse de l'environnement



Les pièces vieilles contiennent des matériaux recyclables qui doivent être récupérés. Batteries, huiles ou autres substances similaires ne doivent pas polluer l'environnement. Vous êtes donc priés de jeter les pièces vieilles de façon respectueuse de l'environnement, pour les recycler.

- ¹⁾ EN 60704-1 (1997)
EN 60704-2-1 (2001)
ISO 3744 (1994)

s'appuient sur des surfaces sèches et protégées contre des jets d'eau.

- Vérifier que le flotteur (C), qui sert à arrêter l'aspiration lorsque la cuve est complètement pleine de liquide ou en cas de renversement, ne soit pas endommagé ou obstrué et vérifier qu'il puisse monter.
- En cas de renversement on recommande de relever l'appareil avant de l'éteindre.
- Éteindre immédiatement l'appareil en cas de perte de liquide ou de mousse.
- Ne pas aspirer de l'eau de récipients, éviers, bacs, etc.
- Ne pas utiliser de solvants et de détergents corrosifs.
- Tous les opérations de maintenance et de réparation doivent être effectuées par du personnel qualifié; les parties endommagées doivent être remplacées par de pièces de rechange originales.
- Le constructeur décline toute responsabilité pour des dégâts provoqués à personnes/choses par manque à respecter ces instructions ou lorsque l'appareil est utilisé de façon déraisonnable.

BRUIT

Valeurs mesurées selon les réglementations EN 60704 - 1 (1997) / EN 60704 - 2 - 1 (2001)

Le mesurage A du niveau de pression acoustique de l'appareil est 71 dB (A)

Dans des conditions d'alimentation défavorables, l'appareil peut provoquer des chutes de voltage transitoires.

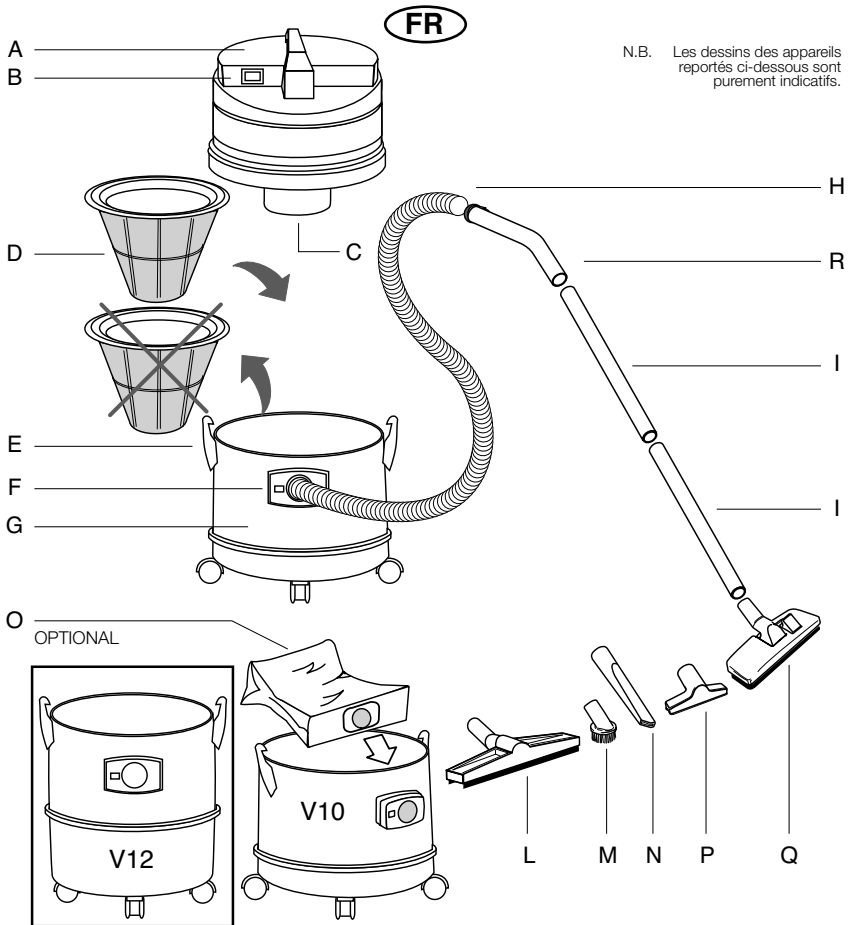

DESCRIPTION ET MONTAGE

- A - Bloc moteur.
- B - Interrupteur.
- C - Flotteur pour empêcher le liquide aspiré de pénétrer dans le bloc moteur.
- D - Filtre en polyester à insérer dans la cuve pour aspirer la poussière et à enlever pour l'aspiration des liquides
- E - Crochets pour le serrage du bloc moteur sur la cuve.
- F - Connecteur d'aspiration.
- G - Cuve.
- H - Tuyau flexible.
- I - Tuyau.
- L - Suceur eau.
- M - Brosse ronde

- N - Lance plate.
- O - Sac papier. A la demande, à appliquer directement sur le connecteur d'aspiration. Son emploi n'exclut pas l'utilisation du filtre en polyester qui doit quand même être utilisé.
- P - Petit suceur.
- Q - Suceur pédale.
- R - Coude.

ATTENTION

Pour assurer une parfaite efficacité d'aspiration des poussières à l'appareil, il est nécessaire de nettoyer le filtre en polyester en le secouant après chaque utilisation.

FR

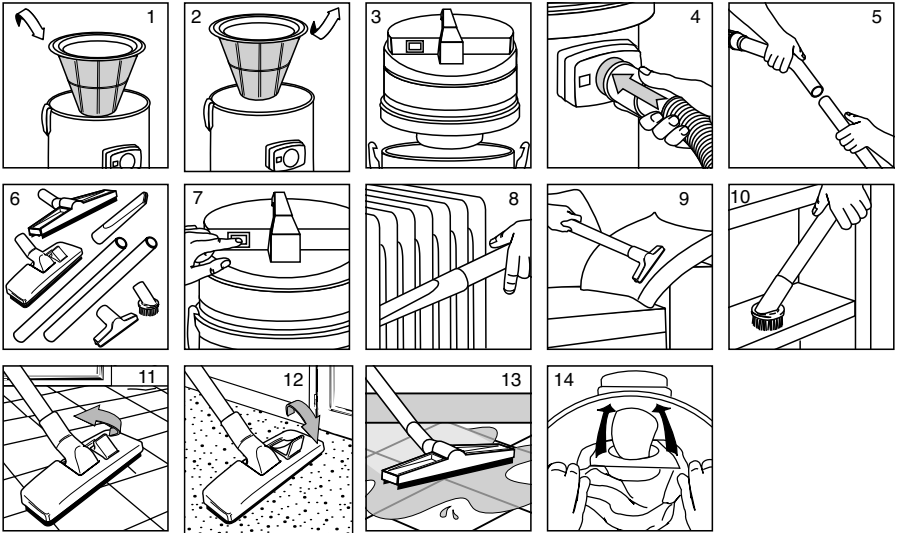

ASPIRATION POUSSIÈRE MODE D'EMPLOI

- Insérer le filtre en tissu dans la cuve (Fig. 1).
- Monter la tête sur la cuve et la bloquer avec les crochets (Fig. 3).
- Insérer le tube flexible dans le connecteur (Fig. 4).
- Insérer à l'extrémité du tube flexible la rallonge (Fig. 5).
- Choisir et relier l'accessoire le plus adapté (Fig. 6)
- Allumer l'appareil après avoir branché la fiche à une prise (Fig. 7).
- Exemple d'utilisation de la lance plate (Fig. 8).
- Exemple d'utilisation du petit suceur (Fig. 9).
- Exemple d'utilisation de la brosse sur le carrelage (Fig.11)
- Exemple d'utilisation de la brosse sur la moquette (Fig.12)
- Exemple d'utilisation de la brosse ronde (Fig. 10).
- Si on prévoit l'utilisation du filtre en papier, l'introduire dans la cuve l'insérant sur le déflecteur (Fig. 14).

ASPIRATION DES LIQUIDES MODE D'EMPLOI

- Enlever le filtre en tissu de la cuve (Fig. 2).
- Monter la tête sur la cuve en la bloquant avec les crochets (Fig. 3).
- Insérer le tube flexible dans le connecteur (Fig. 4).
- Insérer à l'extrémité du tube flexible la rallonge (Fig.5)
- Relier le suceur eau (Fig. 6).
- Allumer l'appareil après avoir branché la fiche à une prise (Fig.7)
- Exemple d'utilisation du suceur eau (Fig. 13).

Datos técnicos

Descripción

Voltaje	V	220-240
Frecuencia	Hz	50/60
Potencia declarada	W	1000
Despresurización	mbar (max)	220
Flujo del aire	l/s (max)	47
Alto	mm	600
Longitud	mm	400
Ancho	mm	380
Capacidad de la bolsa V10/V12	l	23,5/25,2
Nivel del ruido	dB(A) ¹⁾	71
Masa (sin accesorios)	kg	7.4

INDICACIONES A CUMPLIR ESCRUPULOSAMENTE

- **¡ATENCIÓN!**: no aspire sustancias inflamables (como por ejemplo cenizas de chimeneas), explosivas, tóxicas o peligrosas para la salud.
- **¡ATENCIÓN!**: en caso de fuga de espuma o de líquidos apague inmediatamente el aparato.
- Los componentes del embalaje pueden constituir un peligro potencial (por ejemplo los sacos de plástica); por lo tanto guárdelos fuera del alcance de los niños y demás personas o animales no conscientes de sus propias acciones.
- Toda utilización diferente de las que se indican en el presente manual puede constituir un peligro, por lo tanto debe ser prevenido.
- Cuando el aparato está en función, prevenga posicionar el agujero de aspiración cerca de partes del cuerpo como los ojos, la boca, las orejas.
- Antes de ser utilizado el aparato debe ser montado correctamente en cada una de sus partes.
- Cerciórese que la toma esté conforme al enchufe del aparato.
- Cerciórese que el valor de la tensión indicada en el bloque motor corresponda al de la energía a cuya red quiere conectar el aparato.
- No deje sin guardar el aparato cuando en funcionamiento.
- Quite siempre el enchufe de la toma de corriente antes de llevar a cabo cualquier tipo de intervención con el aparato o cuando queda sin guardar o al alcance de niños o personas no conscientes de sus propias acciones.
- No hale jamás o levante el aparato utilizando el cable eléctrico.
- No sumerja el aparato en agua para su limpieza, ni lávelo con chorros de agua.
- Si el cable de alimentación resulta estar dañado, debe ser reemplazado por el constructor o por el servicio de

Deseche el embalaje de manera compatible con el medio ambiente



El embalaje puede ser reciclado. No lo deseche junto con los desperdicios domésticos, llévelos en cambio al reciclaje.

Deseche los componentes o las unidades viejas de manera compatible con el medio ambiente



Los componentes y las unidades viejas contienen materiales reciclables evaluables que posiblemente puedan ser aprovechados. Baterías, aceite o sustancias parecidas no deben contaminar el medio ambiente. Por lo tanto deseche las viejas unidades con valerse de los sistemas de eliminación de desechos a disposición.

¹⁾ EN 60704-1 (1997)
EN 60704-2-1 (2001)
ISO 3744 (1994)

asistencia técnica o de todas manera por una persona con título equivalente, para prevenir cualquier riesgo.

- Utilizando alargaciones eléctricas, cerciórese que éstas se extiendan en superficies secas y protegidas de posibles obstrucciones de agua.
- Cerciórese que el flotador (c), que tiene la función de detener la aspiración cuando el tonel está completamente lleno de líquido o en caso de volcado, no presente daños u obstrucciones que puedan impedir su subida.
- En caso de volcado se recomienda volver a levantar el aparato antes de apagarlo.
- Apague inmediatamente el aparato en caso de salida de líquido o de espuma.
- No aspire agua de contenedores, lavabos, pilas, etc.
- No use solventes ni detergentes agresivos.
- Las operaciones de mantenimiento y reparación deben ser efectuadas por personal especializado: las piezas que en su caso estuvieran dañadas deben ser reemplazadas solamente con repuestos originales.
- El productor rehúsa cualquier responsabilidad por daños originados a personas o cosas debido al incumplimiento de estas instrucciones o de ser el aparato usado de manera irrazonable.

RUIDO

Los valores han sido medidos en conformidad con las normas EN 60704 - 1 (1997) / EN 60704 - 2 - 1 (2001)

El valor de la medida A del nivel de presión acústica de la máquina es de 71 dB (A)

Bajo condiciones de alimentación desfavorables, el aparato puede provocar caídas de tensión transitorias.

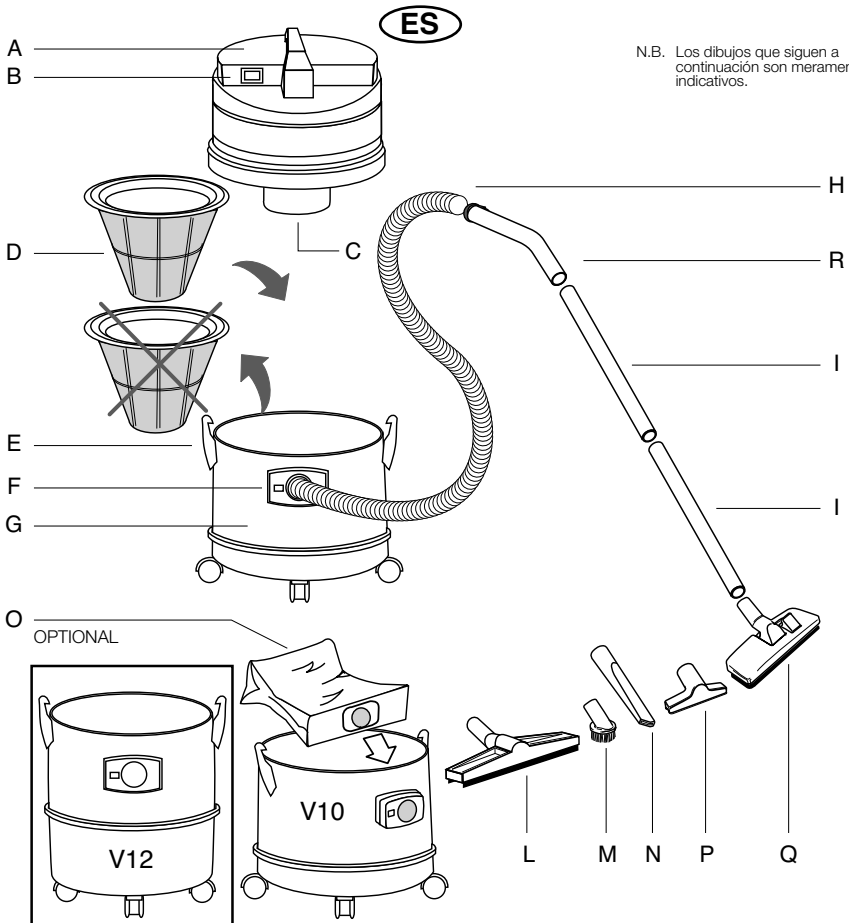

DESCRIPCION Y MONTAJE

- A - Bloque del motor (Cabezal).
- B - Interruptor.
- C - Boya. Su función consiste en evitar que el líquido recogido penetre al motor durante la aspiración.
- D - Filtro de polyester para colocarlo en el depósito durante la aspiración de polvo. Cuando aspiremos líquidos es necesario retirarlo.
- E - Ganchos para cerrar el bloque del motor con el depósito. (Cierre cabeza)
- F - Entrada de aspiración. (Boca de aspiración).
- G - Depósito exterior.
- H - Manguera flexible.
- I - Tubo.

- L - Boquilla de líquidos.
- M - Cepillo redondo
- N - Boquilla plana.
- O - Bolsa de papel para colocar directamente en el depósito. Su uso no excluye la utilización del filtro de polyester que debe utilizarse siempre.
- P - Boquilla tapicerías.
- Q - Cepillo doble uso.
- R - Empuñadura.

ATENCIÓN

Para conseguir una mayor eficiencia del aspirador es conveniente limpiar el filtro de polyester después de cada uso.

ES

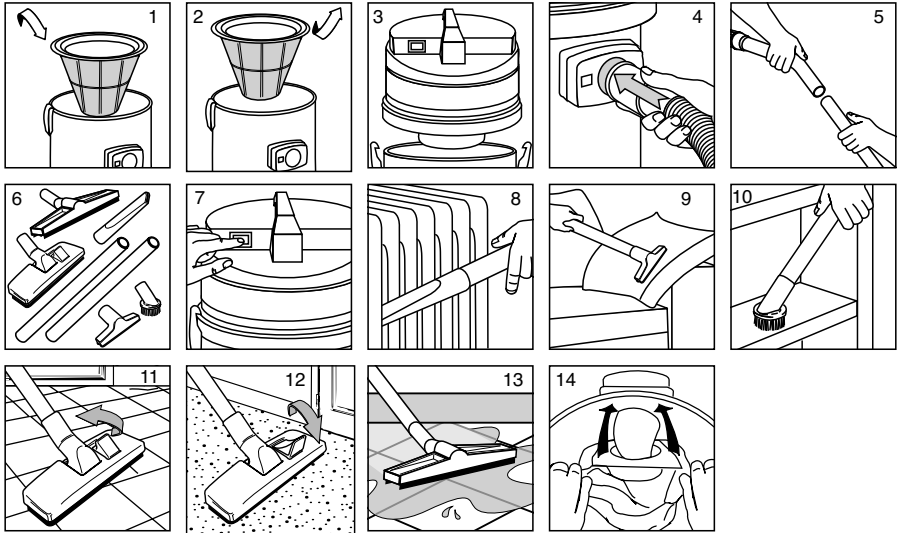

ASPIRADOR DE POLVO FORMA DE USO

- Colocar el filtro de tela en el depósito (Fig. 1).
- Montar el cabezal del aspirador en el depósito y cerrarlo con los ganchos (Fig. 3).
- Colocar la manguera de aspiración en la boca del depósito (Fig.4)
- Conectar los tubos al otro lado de la manguera de aspiración (Fig. 5).
- Seleccionar el accesorio más adecuado (Fig. 6).
- Enchufar el aspirador y presionar el interruptor para ponerlo en marcha (Fig. 7).
- Ejemplo del uso de la boquilla de rincones (Fig. 8).
- Ejemplo del uso de la boquilla de un accesorio pequeño (Fig.9)
- Ejemplo del uso de la boquilla de suelos (Fig. 11).
- Ejemplo del uso de la boquilla de moquetas (Fig. 12).

ASPIRADOR DE LÍQUIDOS FORMA DE USO

- Retirar el filtro de tela del depósito (Fig. 2).
- Montar el cabezal del aspirador en el depósito y cerrarlo con los ganchos (cierres del cabezal) (Fig. 3).
- Conectar la manguera en la boca de aspiración (Fig. 4).
- Conectar los tubos al otro lado de la manguera de aspiración (Fig. 5).
- Montar la boquilla de líquidos (Fig. 6).
- Enchufar el aspirador y presionar el interruptor para ponerlo en marcha (Fig.7)
- Ejemplo del uso de la boquilla de líquidos (Fig. 13).
- Ejemplo del uso del cepillo redondo (Fig. 10).
- Si el aspirador lleva bolsa de papel, colocarla en el interior del depósito (Boca aspiración) (Fig. 14).

Dados técnicos

Descrição

Voltagem	V	220-240
Frequência	Hz	50/60
Potência declarada	W	1000
Depressão	mbar (max)	220
Fluxo do ar	l/s (max)	47
Altura	mm	600
Longitude	mm	400
Amplitude	mm	380
Capacidade da bolsa V10/V12	l	23,5/25,2
Nível do ruído	dB(A) ¹⁾	71
Massa (sem acessórios)	kg	7,4

INDICAÇÕES A CUMPRIR ESCRUPULOSAMENTE

- **ATENÇÃO!** Não aspire substâncias inflamáveis (por exemplo: cinzas de chaminés), explosivas, tóxicas ou perigosas para a saúde.
- **ATENÇÃO!** Em caso de fuga de espuma ou líquido apague imediatamente o aparelho.
- Os componentes da embalagem podem constituir um perigo potencial (por exemplo: os sacos de plástica); portanto guarda-los fora do alcance dos meninos e demais pessoas ou animais não conscientes de sus próprias acções.
- Todas as utilizações diferentes de àquelas indicadas no presente manual podem constituir um perigo, pelo tanto deve ser prevenido.
- Quando o aparelho está em função, previna pôr o orifício de aspiração perto das partes delicadas do corpo como os olhos, a boca, as orelhas.
- Antes de ser empregado, o aparelho cada uma de suas partes deve ser montada correctamente.
- Assegure-se que a toma é conforme á cavilha do aparelho.
- Assegure-se que o valor da tensão indicado acima do bloque motor corresponda ao da energia à que quer ligar o aparelho.
- Não deixe sem custodiar o aparelho se em funcionamento.
- Quite sempre o cavilha da toma de corrente antes de executar qualquer tipo de intervenção com o aparelho ou quando àquele queda sem custodiar ou ao alcance de meninos ou pessoas não conscientes de sus próprias acções.
- Jamais tire ou alce o aparelho utilizando o cabo eléctrico.
- Não submerja o aparelho em água para a limpeza, nem lava-lo com jactos de água.

Elimine a embalagem de maneira compatível com o ambiente



A embalagem pode ser reciclada. Não a elimine com o lixo doméstico, traze-la em vez à reciclagem.

Elimine os componentes ou as unidades velhas de maneira compatível com o ambiente



Os componentes e as unidades velhas contém materiais recicláveis que possivelmente têm valor e poderiam ser aproveitados. Baterias, azeite ou substâncias similares não devem contaminar o ambiente. Elimine, portanto, as velhas unidades a médio dos sistemas de eliminação de desperdícios disponíveis.

¹⁾ EN 60704-1 (1997)
EN 60704-2-1 (2001)
ISO 3744 (1994)

- Si o cabo de alimentação é danado, deve ser substituído pelo construtor ou pelo serviço de assistência técnica ou de todas maneiras por uma pessoa com título equivalente, para prevenir qualquer risco.
- Utilizando fios de extensão eléctricos, assegure-se que se estendam em superfícies secas e protegidas de possíveis jactos de água.
- Assegure-se que o flutuador (C), que tem a função de deter a aspiração quando o tonel é completamente cheio de líquido ou em caso de derrubamento, não presente danos u obstruções que podam impedir a ascensão.
- Em caso de derrubamento recomenda-se volver a alzar o aparelho antes de apaga-lo.
- Apague imediatamente o aparelho em caso de saída de líquido ou de espuma.
- Não aspire água de recipientes, pias, reservatórios, etc.
- Não use solventes nem detergentes agressivos.
- As operações de manutenção e reparação devem ser executadas por pessoal especializado : as peças que foram danadas devem ser substituídas com peças sobresselentes originais.
- O produtor rejeita qualquer responsabilidade por danos originados à pessoas ou coisas devido ao incumprimento de estas instruções ou de ser o aparelho usado de maneira não razoável.

RUÍDO

Os valores têm sido medidos em conformidade com as normas EN 60704 - 1 (1997) / EN 60704 - 2 - 1 (2001) O valor da medida A do nível de pressão acústica da máquina é de 71 dB (A)

Em condições de alimentação desfavoráveis, o aparelho pode provocar caídas de tensão transitórias.

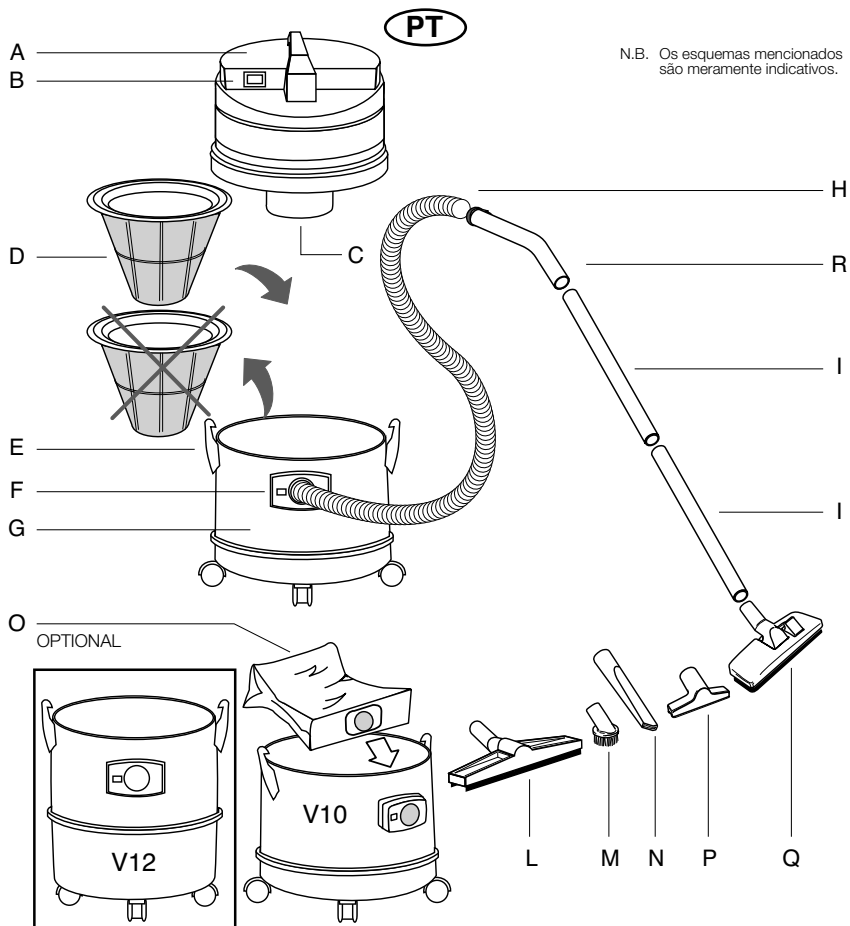

N.B. Os esquemas mencionados são meramente indicativos.

DESCRIÇÃO E MONTAGEM

- A - Bloco de motor.
- B - Interruptor.
- C - Boia de paragem: a sua finalidade é evitar a entrada de líquidos no bloco de motor durante a aspiração.
- D - Filtro de polyester para colocar no interior do tanque durante a aspiração de poeiras. Deve ser retirado quando se aspirar líquidos.
- E - Fechos para aperto do bloco de motor ao tanque.
- F - Entrada de aspiração no tanque.
- G - Tanque.
- H - Mangueira flexível.
- I - Tubo.
- L - Boquilha para humidades.

- M - Escova redonda.
- N - Chupador de fenda.
- O - Saco de papel (sob pedido) para ligar directamente à entrada de aspiração. O seu uso não exclui a aplicação do filtro de polyester que terá de ser sempre usado.
- P - Acessório polivalente.
- Q - Escova duplo uso.
- R - Punho.

ATENÇÃO

De forma a manter o bom funcionamento do aparelho, é util limpar o filtro de polyester depois de cada utilização.

PT

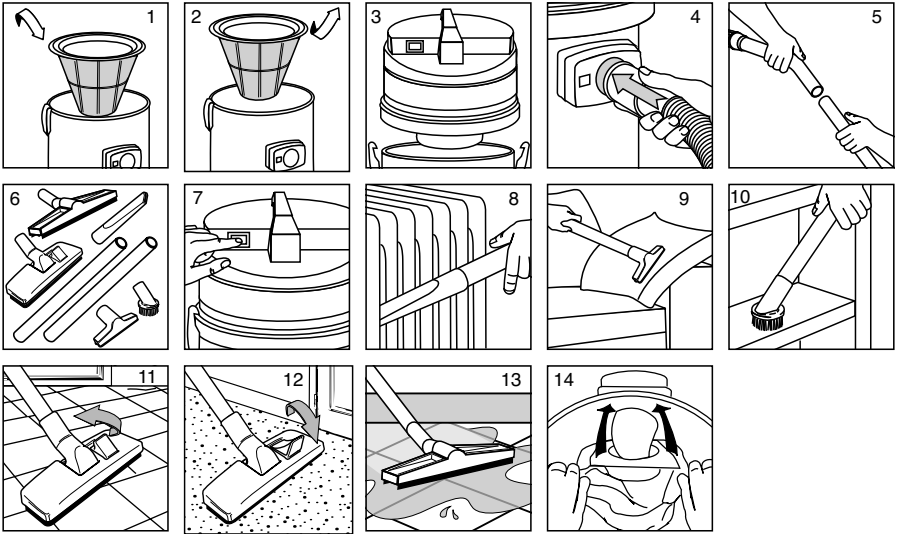

INSTRUÇÕES DE UTILIZAÇÃO ASPIRAÇÃO DE POEIRAS

- Inserir o filtro de pano no tanque (Fig. 1).
- Juntar a cabeça de aspiração ao tanque. Prender com os fechos (Fig. 3).
- Ligar a mangueira fléxivel à entrada de aspiração (Fig. 4)
- Ligar as extensões à outra ponta da mangueira (Fig. 5)
- Escolher o acessório mais adequado (Fig. 6).
- Ligar a ficha do aspirador à tomada de corrente (Fig. 7)
- Exemplo do uso do chupador de fendas (Fig. 8).
- Exemplo do uso do chupador polivalente (Fig. 9).
- Exemplo do uso da escova redonda (Fig. 10).
- Exemplo do uso da escova em pavimentos (Fig. 11).
- Exemplo do uso da escova em alcatifas (Fig. 12).
- Se usar saco de papel, inseri-lo no defeltor do tanque (Fig. 14).

INSTRUÇÕES DE UTILIZAÇÃO ASPIRAÇÃO DE LÍQUIDOS

- Retirar o filtro de pano (Fig. 2).
- Juntar a cabeça de aspiração ao tanque. Prender com os fechos (Fig. 3).
- Ligar a mangueira fléxivel à entrada de aspiração (Fig. 4)
- Ligar as extensões à outra ponta da mangueira (Fig. 5)
- Ligar a boquilha para humidades (Fig. 6).
- Ligar a ficha do aspirador à tomada de corrente (Fig. 7)
- Exemplo del uso da boquilha para humidades (Fig. 13).



Technische gegevens

Beschrijving

Voltage	V	220-240
Frequentie	Hz	50/60
Nominaal vermogen	W	1000
Onderdruk	mbar (max)	220
Luchtstroming	l/s (max)	47
Hoogte	mm	600
Lengte	mm	400
Breedte	mm	380
Inhoud stofzak V10/V12	l	23,5/25,2
Geluidsniveau	dB(A) ¹⁾	71
Gewicht (zonder accessoires)	kg	7,4

AANDACTHIG DEZE BELANGRIJKE INFORMATIE VOOR HET GEBRUIK LEZEN

- **LET OP:** zuig geen ontvlambare stoffen (bijvoorbeeld haardas), explosieve, giftige of gevaarlijke voor de gezondheid stoffen op.
- **LET OP!** Onmiddellijk het toestel uitschakelen in geval van schuim of vloeistof lekken.
- Het verpakkingsmateriaal kan gevaarlijk zijn (bijvoorbeeld plastiek zakjes); houd het buiten bereik van kinderen, mensen en huisdieren, die niet van hun acties bewust zijn.
- Elk gebruik, dat hier niet is aangeduid kan gevaarlijk zijn en moet worden vermeden.
- Als de toestel in werking is, houd uw ogen, gezicht, oren en andere gevoelige lichaamsdelen uit de buurt van de zuigmond.
- Vóór het gebruik moeten alle delen van het toestel correct samengesteld worden.
- Controleer of het stopcontact conform de stekker van het toestel is.
- Controleer of de spanningswaarde aangeduid op het motorblok aan de stroomwaarde van het stopcontact conform is
- Laat niet het toestel onbewaakt, als het in werking is.
- Altijd stekker uit het stopcontact trekken vóór het handelen met het toestel, of als het toestel onbewaakt is of als het zich binnen het bereik van kinderen of mensen die niet bewust van hun acties zijn, bevindt.
- Het snoer mag nooit gebruikt worden om het toestel te trekken of op te tillen.
- Het toestel mag niet in water gedompeld en niet met waterstralen gewassen worden.
- Indien het snoer beschadigd is, moet het door de fabrikant of door zijn Klantenservice of door andere

Voer het verpakkingsmateriaal op milieuvriendelijke wijze af



Het verpakkingsmateriaal is recyclebaar. Gooi het verpakkingsmateriaal niet bij het huisvuil, maar laat het recyclen.

Voer oude units op milieuvriendelijke wijze af



Oude units bestaan uit waardevolle recyclebare materialen die moeten worden teruggewonnen. Batterijen, olie en soortgelijke stoffen mogen het milieu niet vervuilen. Voer de oude units daarom via een geschikt inzamelsysteem af.

- ¹⁾ EN 60704-1 (1997)
EN 60704-2-1 (2001)
ISO 3744 (1994)

vakmensen vervangen worden om alle risico's te voorkomen.

- Indien verlengsnoeren gebruikt worden, controleer dat die op droge en beschermd tegen eventuele waterstralen vlakken liggen.
- Controleer of de drijver (C), die dient om het opzuigen te stoppen als de vat volledig vol is of als het toestel kantelt, beschadigd of opgestopt is zodat hij niet weer kan omhoogkomen.
- Indien het toestel kantelt, dient u het weer op te tillen voordat u het uitschakelt.
- Onmiddellijk het toestel uitschakelen in geval van schuim of vloeistof lekken.
- Zuig geen water uit bakken, wasbakken, baden e.z.v. op.
- Gebruik geen oplosmiddelen of agressieve reinigingsmiddelen.
- Onderhoud en reparaties mogen alleen door vakmensen uitgevoerd worden. Indien een deel defekt is, moet het alleen met originele onderdelen vervangen worden.
- De fabrikant is niet aansprakelijk voor eventuele schade aan mensen of voorwerpen tengevolge van het niet naleven van deze gebruiksaanwijzing of tengevolge van gebruik van de stofzuiger voor verkeerde doeleinden of foutieve bediening.

LAWAAIERIGHEID

Waarden gemeten overeenkomstig met de normen EN 60704 - 1 (1997) / EN 60704 - 2 - 1 (2001). De A meting van de geluidsdruk van het toestel is 71 dB (A).

Onder ongunstige stroomvoorzieningsomstandigheden, kan het toestel tijdelijke spanningsverliezen veroorzaken.

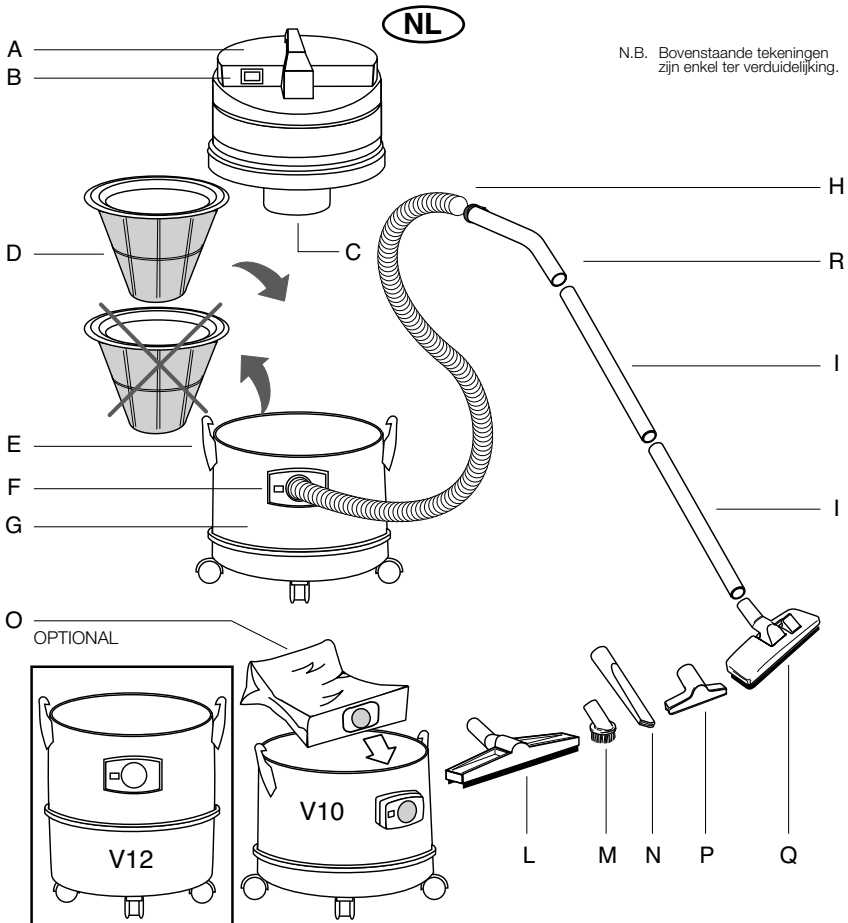

BESCHRIJVING EN MONTAGE

- A - Motorkop.
 B - Aan/uit schakelaar.
 C - Vlotter: deze moet voorkomen dat er water in de motorkop terecht komt tijdens het werken.
 D - Polyester standaard filter. Deze dient altijd in het toestel te zitten bij het opzuigen van stof, U moet hem echter verwijderen om water op te zuigen!
 E - Spanklem voor motorkop.
 F - Ketelingang.
 G - Ketel.
 H - Slang.
 I - Verlengbuis.
 L - Zuigmond water
 M - Ronde borstel.

N - Kierzuiger.

O - Papieren stofzak, past rechtstreeks op de ketelingang. Dede filterzak biedt een extra bescherming, de standaard filterzak dient echter steeds in het toestel te blijven. Optioneel.

P - Gordijnborstel.

Q - Combi-borstel.

R - Handgreep.

OPGELET

Om het rendement van uw toestel optimaal te houden, dient U regelmatig het polyester standaard filter te reinigen door het uit te kloppen en/of met een zachte borstel of te vegen.

NL

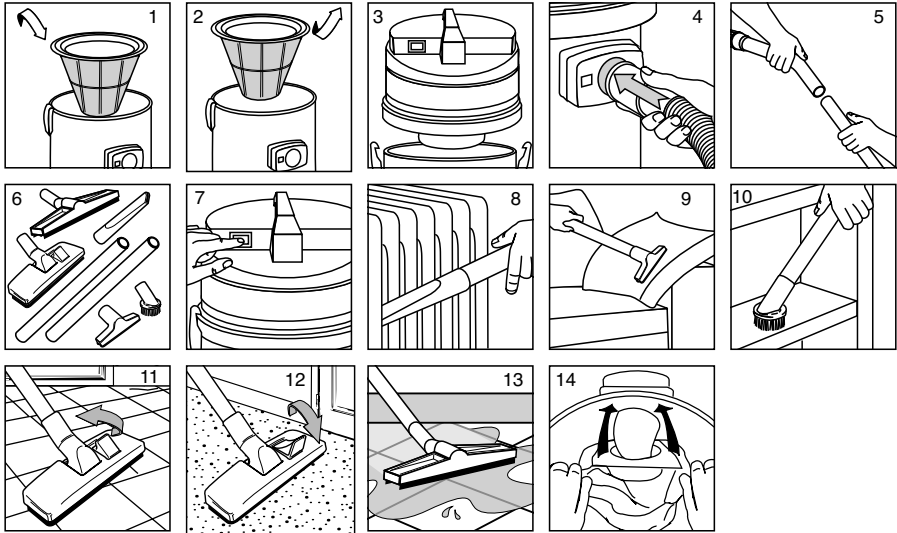

GBRUIKSVOORSCHRIFTEN STOFZUIGEN

- Monteer het standaard filter in de ketel (Fig. 1).
- Positioneer de motorkop goed op de ketel en bevestig hem d.v.m. de spanklemmen (Fig. 3).
- Sluit de slang aan op de ketelingang (Fig. 4).
- Monteer, indien van toepassing, de verlengbuizen aan de andere kant van de slang (Fig. 5).
- Kies de meest geschikte zuigmond (Fig. 6).
- Steek de stekker in het stopcontact en stel het toestel in werking (Fig.7)
- Toepassing met kierzuiger (Fig. 8).
- Toepassing met gordijnborstel(Fig. 9).
- Toepassing met vloerborstel(Fig. 11).
- Toepassing met tapijtborstel(Fig. 12).
- Toepassing met rondeborstel (Fig. 10).
- Indien een papieren stofzak is voorzien (optie), kan U deze in de ketel monteren over de keteingang (Fig. 14).

GBRUIKSVOORSCHRIFTEN WATERZUIGEN

- Verwijder het standaard filter uit het toestel (Fig. 2)
- Positioneer de motorkop goed op de ketel en bevestig hem d.m.v. de spanklemmen (Fig. 3).
- Sluit de slang aan op de ketelingang (Fig. 4).
- Monteer, indien van toepassing, de verlengbuizen aan de andere kant van de slang (Fig. 5).
- Sluit de zuigmond voor water aan (Fig. 6).
- Steek de stekker in het stopcontact stel het toestel in werking (Fig.7)
- Voorbeeld van een toepassing met de zuigmond voor water (Fig. 13).



Tekniske data

Beskrivelse

Spænding	V	220-240
Frekvens	Hz	50/60
Nominal effekt	W	1000
Undertryk	mbar (max)	220
Luftkapacitet	l/s (max)	47
Højde	mm	600
Længde	mm	400
Bredde	mm	380
Kapacitet af filterposen til støvsugersamling V10/V12 l		23,5/25,2
Lydtryksniveau	dB(A) ¹⁾	71
Vægt (uden tilbehør)	kg	7,4

INSTRUKTIONER SOM SKAL FØLGES OMHYGGELEGT

- **ADVARSEL:** opsug ikke brændbare materialer (f.eks. kaminaske), eksplosive, giftige eller sundhedsskadelige materialer.
- **ADVARSEL:** I tilfælde af udslip af skum eller væske slukkes øjeblikkeligt.
- Emballagens komponenter være farlige (f.eks. plastikposer). Hold dem derfor uden for rækkevidde af børn, andre personer eller dyr.
- Enhver brug, som ikke er beskrevet i manualen, kan være farlig bør derfor undgås.
- Når apparatet er i brug, skal man undgå at munden kommer for tæt på sarte områder af kroppen, f.eks. øjne, mund eller ører.
- Før apparatet tages i brug, skal alle dele monteres korrekt.
- Kontrollér stikkontakten passer til stikket på apparatet.
- Kontrollér at den angivne spændingsværdi på motorblokken svarer til den strømforsyning, apparatet skal kobles til.
- Lad ikke apparatet stå ubevogtet, når det tændt.
- Tag altid stikket ud af kontakten før en hver form for indgreb på apparatet, hvis det står ubevogtet, inden for rækkevidde af børn eller andre personer, der ikke er bevidste om deres handlinger.
- Træk eller løft aldrig apparatet ved at hive i ledningen.
- Kom aldrig apparatet i vand under rengøringen, og vask ikke med vandstråler.
- Hvis el-ledningen er beskadiget, skal den udskiftes af fabrikanten eller af dennes tekniske kundeservice, og under alle omstændigheder af en tilsvarende

Sørg venligst for miljøvenlig bortskaffelse af emballagen



Emballagen er lavet af materialer, der egner sig til genbrug. Undlad venligst at snide emballagen ud sammen med husholdningsaffaldet, men sørg for, at den genanvendes.

Sørg venligst for miljøvenlig bortskaffelse af gamle apparater



De gamle apparater indeholder genanvendelige materialer, som derfor bør genindvindes. Sørg for, at batterier, olie og lignende stoffer ikke forurener miljøet. Derfor skal gamle apparater bortskaffes med passende samlemetoder.

- ¹⁾ EN 60704-1 (1997)
EN 60704-2-1 (2001)
ISO 3744 (1994)

fagmand, for at undgå en hver form for risiko.

- Hvis der bruges forlængerledninger, skal man sikre sig, at de hviler på tørre overflader og er beskyttet mod eventuelle vandstænk.
- Kontrollér, at flyderen (C), der har til formål at standse støvsugeren, når beholderen er helt fyldt med væske, eller hvis den vælter, ikke er beskadiget eller blokeret, så den ikke kan hæves.
- Hvis støvsugeren vælger, anbefales, at man rejser apparatet op igen, før det slukkes.
- Sluk straks apparatet, hvis der slipper væske eller skum ud.
- Sug ikke vand op fra beholdere, håndvaske, badekar og lign.
- Brug ikke opløsningsmidler eller stærke rengøringsmidler.
- Vedligeholdelse og reparation skal altid foretages af fagfolk. Eventuelle ødelagte dele må kun erstattes af originale reservedele.
- Fabrikanten frasiger sig et hvert ansvar for skader på personer eller ting som følge af manglende overholdelse af disse instrukser eller u hensigtsmæssig brug af apparatet.

STØJNIVEAU

Værdier målt i overensstemmelse med normerne EN 60704 - 1 (1997) / EN 60704 -2 -1 (2001)
Målingen A af maskinens lydtryksniveau er 71 dB (A)

Ved utilstrækkelig strømtilførsel kan apparatet medføre midlertidige spændingsfald

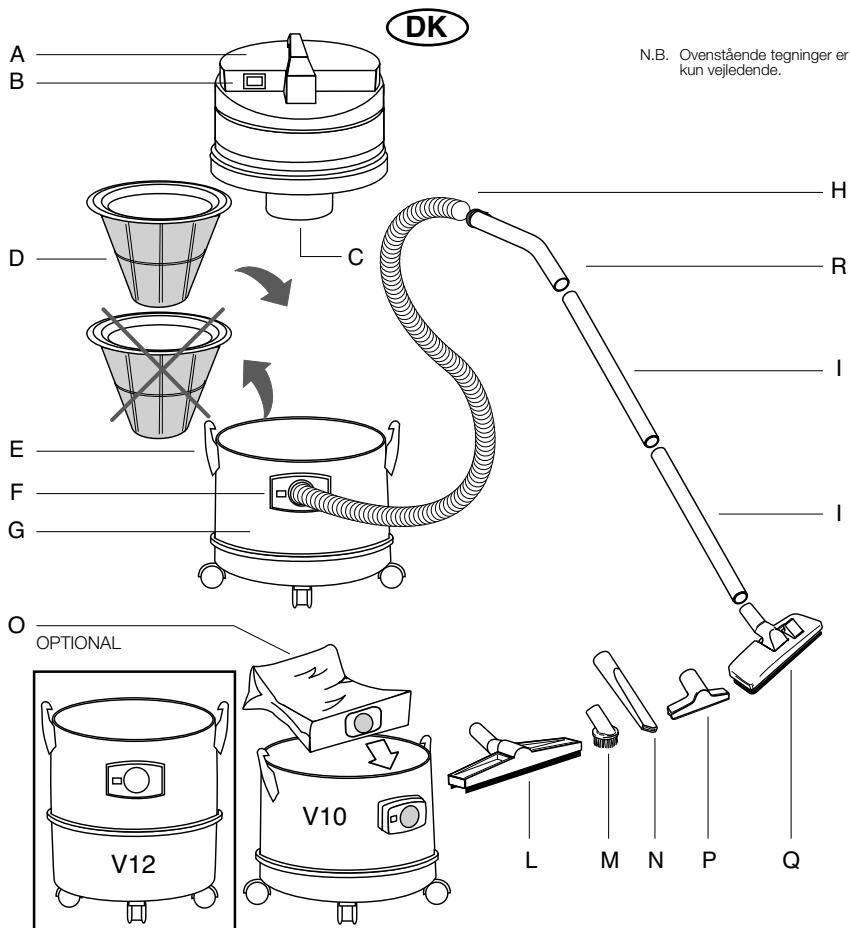

BESKRIVELSE OG MONTERING

- A - Motorblok.
- B - Kontakt.
- C - Svømmer: Dens formål er at undgå væsker trænger ind i motorblokken under sugedrift.
- D - Polyester-filter til indsætning i beholderen til opsamling af støv og kan fjernes ved væskesugning.
- E - Kroge til fastgørelse af motorblock til beholderen.
- F - Sugeindgang.
- G - Beholder.
- H - Fleksibel slange.
- I - Rustfri forlængelse.

- L - Vådtilbehør.
- M - Rund børste.
- N - Flad lanse.
- O - Papirpose (efter anmodning), som passer direkte på sugeindgangen. Dens anvendelse udelukker ikke brugen af polyester-filter, som skal bruges under alle omstændigheder.
- P - Likke børste.
- Q - Sugende dobbelt-børste.
- R - Plastrør.

VIGTIGT

For at sikre at maskinen er effektiv, er det godt at rense polyester-filteret efter hvert brug.

DK

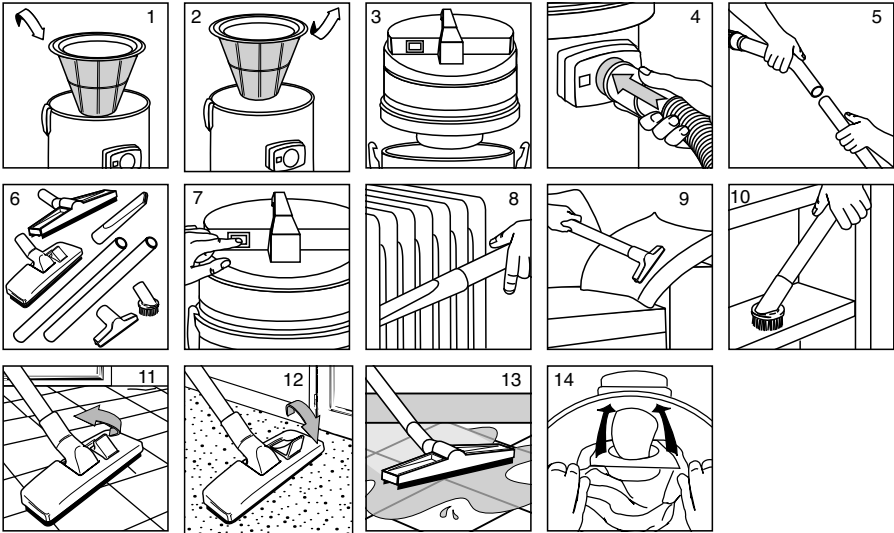

TØR-RENSNING

- Isæt stof-filteret i beholderen (Fig. 1).
- Monter toppen på beholderen og fastgør den med kroge (Fig. 3).
- Isæt den fleksible slange i indgangen (Fig. 4).
- Isæt forlængere på den anden side af den fleksible slange (Fig. 5).
- Udvalg og isæt det mest passende tilbehør (Fig. 6).
- Sæt stikket i kontakten og tænd maskinen (Fig. 7).
- Eksempel på brug af flad lanse (Fig. 8).
- Eksempel på brug af flad lille redskab (Fig. 9).
- Eksempel på brug af børste for rengøring af gulv (Fig. 11).
- Eksempel på brug af børste for rengøring af tæppe (Fig. 12)
- Eksempel på brug af rund børste (Fig. 10).
- Hvis en papirpose er til rådighed, sæt den i beholderen på deflektoren (Fig. 14).

VÅD-RENSNING

- Fjern stof-filterposen (Fig. 2).
- Monter toppen på beholderen og fastgør den med kroge (Fig. 3).
- Isæt den fleksible slange i indgangen (Fig. 4).
- Isæt forlængere på den anden side af den fleksible slange (Fig. 5).
- Tilslutning af udstyr for vand (Fig. 6).
- Sæt stikket i kontakten og tænd maskinen (Fig. 7)
- Eksempel på brug af udstyr til vand (Fig. 13).

Tekniset tiedot

Kuvaus

Jännite	V	220-240
Taajuus	Hz	50/60
Nimellisteho	W	1000
Alipaine	mbar (max)	220
Ilmavirtaus	l/s (max)	47
Korkeus	mm	600
Pituus	mm	400
Leveys	mm	380
Pölypussin tilavuus V10/V12	l	23,5/25,2
Äänitaso	dB(A) ¹⁾	71
Paino (ilman varusteita)	kg	7,4

OHJEITA, JOITA TULEE EHDOTTOMASTI NOUDATTAA

- **HUOM:** älä imuroi helposti syttyviä (esim. takan tuhkaa), räjähtäviä, myrkyllisiä tai terveydelle vaarallisia aineita.
- **HUOM:** jos vaahtoa tai nestettä valuu ulos, kytke välittömästi virta pois päältä.
- Pakkausten komponentit voivat aiheuttaa vaaraa (esim. muovipussi): säilytä niitä siksi lapsilta ja eläimiltä ulottumattomissa.
- Kaikki muu, kuin tässä ohjekirjassa mainittu käyttö voi aiheuttaa vaaraa ja sitä tulee välttää.
- Kun laite on toiminnassa, vältä imusuuttimen asettamista herkempien kehon osien läheisyyteen, kuten silmät, suu ja korvat.
- Ennen käyttöä laitteen kaikki osat tulee asentaa oikein.
- Varmista, että pistorasia vastaa laitteen pistoketta.
- Varmista, että moottoriryhmään merkitty jännitteen arvo vastaa sen energian lähteen arvoa, johon laite kytketään.
- Älä jätä käynnissä olevaa laitetta ilman valvontaa.
- Irrota aina pistoke pistorasiasta ennen laitteeseen suoritettavia toimenpiteitä tai jos se jää ilman valvontaa tai lasten tai sellaisten ihmisten ulottuville, jotka eivät tiedosta tekojaan.
- Älä milloinkaan vedä tai nosta laitetta sähköjohdosta vetämällä.
- Älä puhdista laitetta veteen uuttamalla tai pese sitä vesisuihkulla.
- Jos sähköjohto on vioittunut, se tulee vaihtaa valmistajan, teknisen huoltopalvelun tai sellaisen henkilön toimesta, jolla on tehtävään tarvittava

Hävitä pakkaus ympäristöä säästävällä tavalla



Pakkausmateriaalit voidaan käyttää uudelleen. Älä hävitä pakkausta yhdessä kotitalousjätteiden kanssa, vaan pane se kierrätykseen.

Hävitä vanhat laitteet ympäristöä säästävällä tavalla



Vanhat laitteet sisältävät arvokasta kierrätettävää materiaalia, jota tulisi hyödyntää. Paristoja, öljyä ja vastaavia aineita tulee käsitellä siten, etteivät ne saastuta ympäristöä. Hävitä vanhat laitteet asianmukaisten keräysjärjestelmien välityksellä.

- ¹⁾ EN 60704-1 (1997)
EN 60704-2-1 (2001)
ISO 3744 (1994)

pätevyys, jotta vältyttäisiin riskeiltä.

- Jos käytetään jatkojohtoja, tulee varmistaa, että ne on asetettu kuiville pinnoille, jossa ne ovat suojattuina mahdollisilta vesiroiskeilta.
- Varmista, että uimurissa (C), jonka tehtävänä on pysäyttää imurointi, kun säiliö on täynnä tai, jos laite kaatuu ei ole vaurioita tai tukkeutumia, jotka voivat estää sitä nousemasta.
- Jos laite kaatuu, nosta se ylös ennen kuin kytket sen pois päältä.
- Kytke välittömästi laite pois päältä, jos siitä vuotaa vaahtoa tai nestettä.
- Älä imuroi vettä astioista, pesualtaista, altaista, jne.
- Älä käytä luottimia tai aggressiivisia pesuaineita.
- Huolto ja korjaukset tulee aina suorittaa erikoistuneen henkilökunnan toimesta; mahdollisesti voittuneet osat tulee vaihtaa ainoastaan alkuperäisiin varaosiin.
- Valmistaja ei vastaa sellaisista henkilöihin tai esineisiin kohdistuvista vahingoista, jotka aiheutuvat näiden käyttöohjeiden laiminlyömisestä tai laitteen huolimattomasta käytöstä.

MELUN TASO

Arvot mitattu normien EN 60704 - 1 (1997) / EN 60704 -2 - 1 (2001) mukaisesti Koneen äänenpaineen tason mitta A on 71 dB (A)

Huonoissa virran syöttöolosuhteissa laite voi aiheuttaa ohimenevää jännitehäviötä.

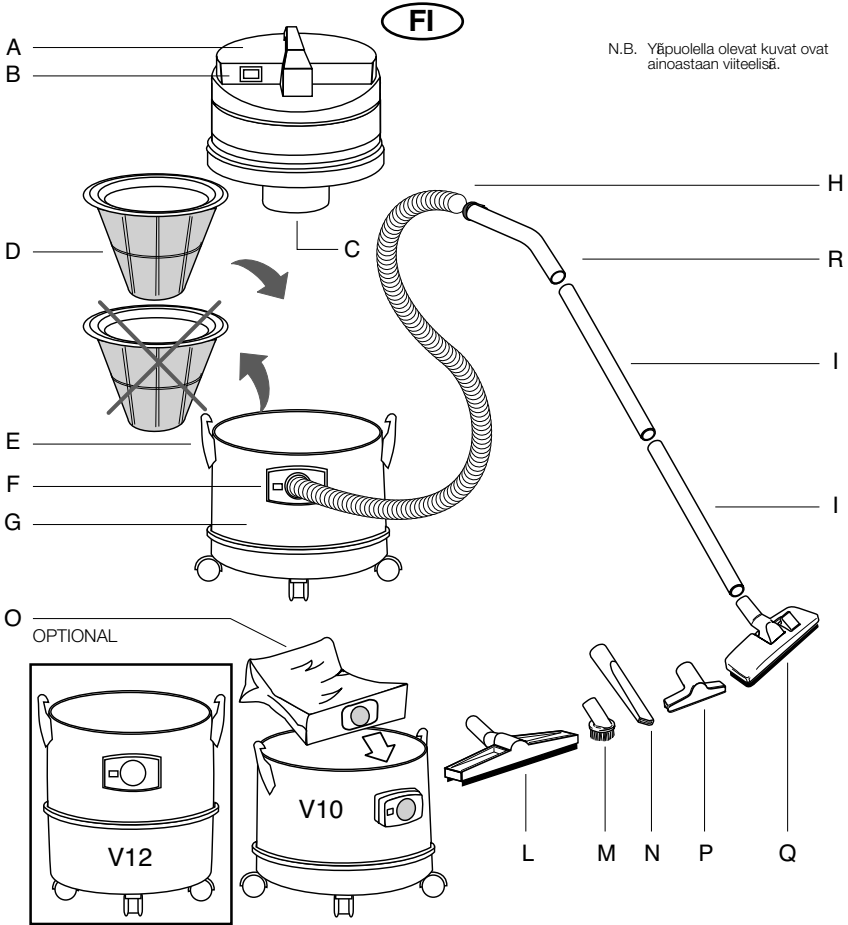

N.B. Yläpuolella olevat kuvat ovat ainoastaan viiteisiä.

ERITTELY JA KOKOAMISOHJEET

- A - Moottori kansi.
 B - Katraisija.
 C - Uimiri; uimurin virheetön toiminta on tärkeä että nestettä ei pääse imuroinnin aikana moottorille.
 D - Polyesterisuodatin asetetaan säiliöön imuroitaessa kuivaa. Polyesterisuodatin poistetaan imuroitaessa nestettä.
 E - Moottoriosia kiinnitetään hakasilla säiliöön.
 F - Imuyhde.
 G - Säiliö.
 H - Joustava imuletku.
 I - Ruostomattomat imuputket.

- L - Vesisuulake.
 M - Pyöreä harjasuulake.
 N - Rakosuulake.
 O - Paperipussi (Ei Vakiona) Kinnitetään suoraan imuletkun säiliön sisäpuolella olevaan yhteeseen. Paperipussia voidaan käyttää yhdessä vakiosuodattimen (Polyester) kanssa.
 P - Pyöreä Harjasuulake.
 Q - Yhdistelmäsuulake.
 R - Kädensija muovia.

TÄRKEÄÄ

Imutehon moitteettoman toiminnan takaamiseksi on hyvä tapa puhdistaa polyesterisuodatin (vakiosuodatin) jokaisen imurointikerran jä lkeen.

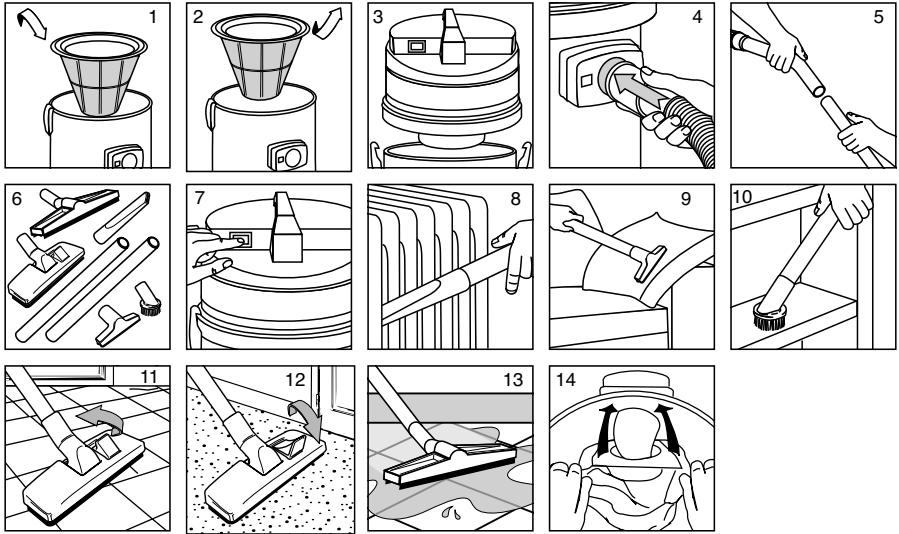

KÄYTTÖOHJE

- Aseta vakiosuodatin säiliöön (Kuva 1).
- Kiinnitä säiliö ja moottoriosaa hakasilla (Kuva 3).
- Kytke imuletku olevaan liittimeen (Kuva 4).
- Kytke muoviputket imuletkun toiseen päähän (Kuva 5).
- Valitse työhön sopiva suulake (Kuva 6).
- Kytke sähköpistoke ja käynnistä imuri (Kuva 7).
- Esim. imurointia rakosuulakkeella (Kuva 8).
- Esim. imurointia pienellä (Kuva 9).
- Esim. imurointia lattiasuulakkeella kovalla pinnalla (Kuva 11).
- Esim. imurointia lattiasuulakkeella matolla (Kuva 12).
- Pyöreän harjasuulakken käyttö (Kuva 10).
- Käytettäessä paperipussia, aseta se säilön suuntaisesti (Kuva 14).

KÄYTTÖOHJE MÄRKÄIMUROINTI

- Poista vakiosuodatin säiliöstä (Kuva 2).
- Kiinnitä säiliö ja moottoriosaa hakasilla (Kuva 3).
- Kytke imuletku säiliössä liittimeen (Kuva 4).
- Kytke muoviputket imuletkun toiseen päähän (Kuva 5).
- Kiinnitä vesisuulake (Kuva 6).
- Kytke sähköpistoke ja käynnistä imuri (Kuva 7).
- Vesisuulakkeen käyttö (Kuva 13).

Tekniska data

Beskrivning

Spänning	V	220-240
Frekvens	Hz	50/60
Märkeffekt	W	1000
Sugeffekt	mbar (max)	220
Luftflöde	l/s (max)	47
Höjd	mm	600
Längd	mm	400
Bredd	mm	380
Dampmpåse V10/V12	l	23,5/25,2
Ljudnivå	dB(A) ¹⁾	71
Vikt (utan tillbehör)	kg	7.4

ANVISNINGAR SOM SKA FÖLJAS NOGGRANT

- **VARNING:** sug inte upp eldfarliga material (t.ex. aska från öppen spis) eller material som är explosiva, giftiga eller hälsoskadliga.
- **VARNING:** stäng av omedelbart i händelse av skum- eller vätskeläckage.
- Delarna som används till förpackningen (t.ex. plastpåsar) kan vara farliga: håll dem utom räckhåll för barn och djur, samt personer som inte ansvarar för sina handlingar.
- All annan användning än den som anges i denna manual kan vara riskfylld och bör därför undvikas.
- Håll insugsmunstycket bort från kroppen - och framförallt känsliga kroppsdelar som ögon, mun och öron - när dammsugaren är i funktion.
- Montera dammsugarens alla delar korrekt innan du använder den.
- Kontrollera att eluttaget överensstämmer med dammsugarens kontakt.
- Kontrollera att spänningsvärdet som anges på motorblocket överensstämmer med nätspänningen där du ansluter apparaten.
- Lämna inte dammsugaren utan uppsikt när den är i funktion.
- Tag alltid ur kontakten ur eluttaget innan du utför någon typ av ingrepp på dammsugaren eller när du inte har uppsikt över den och när den är inom räckhåll för barn och andra personer som inte är medvetna om sina handlingar.
- Dra aldrig i elsladden för att flytta eller lyfta dammsugaren.
- Sänk aldrig ner dammsugaren i vatten för att rengöra den och använd inte vattenstrålar vid rengöring.
- Om elsladden skadas ska den bytas ut av tillverkaren

Kom ihåg att göra dig av med förpackningen på ett miljövänligt sätt



Materialet som förpackningen är tillverkad av kan återvinnas. Var god släng inte förpackningen som om den vore en del av det vardagliga avfallet, utan använd en miljövänlig behållare avsedd för denna typens material.

Kom även ihåg att göra dig av med använda delar på ett miljövänligt sätt



Gamla och använda delar innehåller material som ska återvinnas. Batterier, olja och liknande substanser kan annars förorena miljön. Gör dig därför alltid av med delar du inte längre behöver på ett miljövänligt sätt som redan används i samhället.

- ¹⁾ EN 60704-1 (1997)
EN 60704-2-1 (2001)
ISO 3744 (1994)

eller ett av deras servicecentrum och i alla händelser av en kvalificerad person, detta för att förebygga alla risker.

- Om du använder förlängningssladdar, kontrollera att de är placerade på torra ytor, skyddade från eventuella vattenstänk.
- Kontrollera att flottören (C) - som har till funktion att stoppa insugningen när behållaren är helt vätskefylld eller tipsas - inte är skadad eller har hinder som gör att den inte kan stiga.
- Om behållaren tipsas bör apparaten ställas upp igen innan den stängs av.
- Stäng omedelbart av apparaten vid skum- eller vätskeläckage.
- Sug aldrig upp vatten från behållare, tvättställ, badkar, osv.
- Använd inte frätande lösningsmedel eller rengöringsmedel.
- Service och reparationer ska alltid utföras av specialiserad personal. Eventuella skadade delar ska endast bytas ut mot originalreservdelar.
- Tillverkaren avsägar sig allt ansvar för skador på personer eller föremål som uppkommit p.g.a. att dessa anvisningar inte respekteras eller om utrustningen används på ett felaktigt sätt.

LJUDNIVÅ

Värden uppmätta enligt normerna EN 60704 - 1 (1997) / EN 60704 - 2 - 1 (2001)

Mätning A av maskinens ljudtrycksnivå är 71 dB (A)

Vid ogynnsamma strömtillförsel förhållanden kan apparaten orsaka tillfälliga spänningsfall.

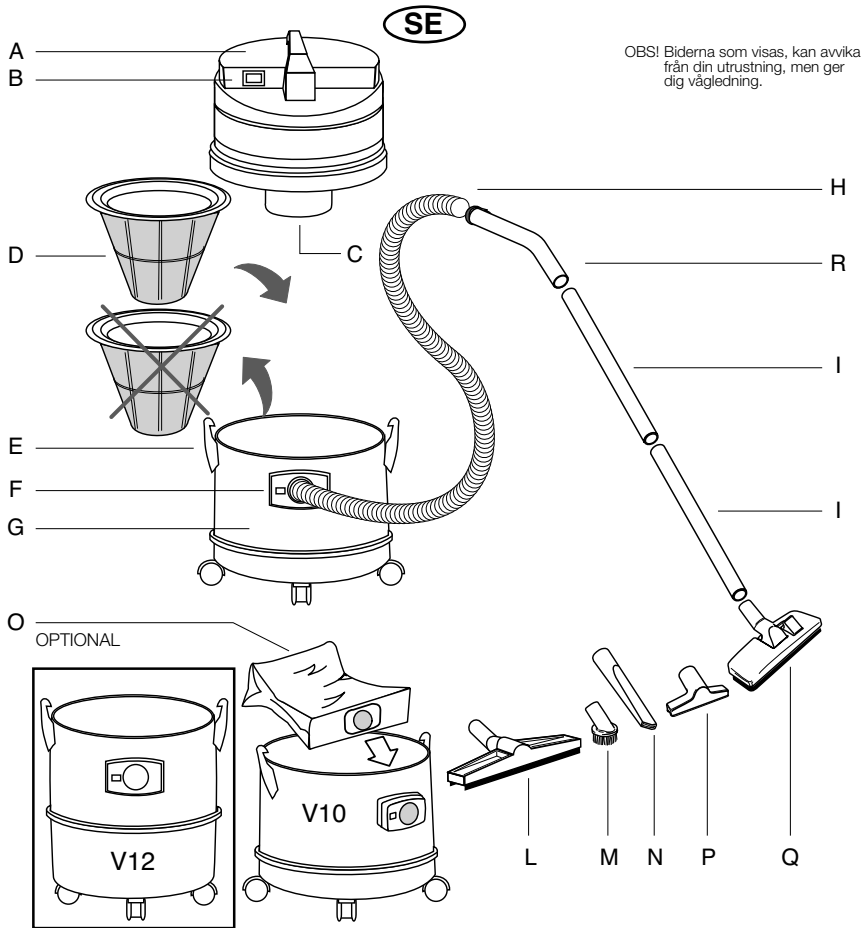

BESKRIVNING OCH MONTERING

- A - Motortopp.
- B - Strömbrytare.
- C - Flöttör, förhindrar att vattnet stiger upp och in i motorn.
- D - Polyesterfilter att sättas i tanken vid torrsug, men tagas bort vid vattensug.
- E - Hållare för motortopp mot dammbehållaren.
- F - Sugintag.
- G - Dammbehållare.
- H - Sugslang.
- I - Sugrör.
- L - Våtsugmunstycke.
- M - Rund borstmunstycke.

- N - Fogmunstycke.
- O - Engångspåse (extra) att sättas på insugstussen i dammbehållaren. Polyesterfiltret skall alltid användas även om engångspåsen sätts dit.
- P - Borstmunstycke.
- Q - Dubbelverkande Sugborste.
- R - Sughandtag.

OBS!
 För att bibehålla en hög sugförmåga, rekommenderas att rengöra (dammsuga) polyesterfiltret efter varje städtillfälle.

SE

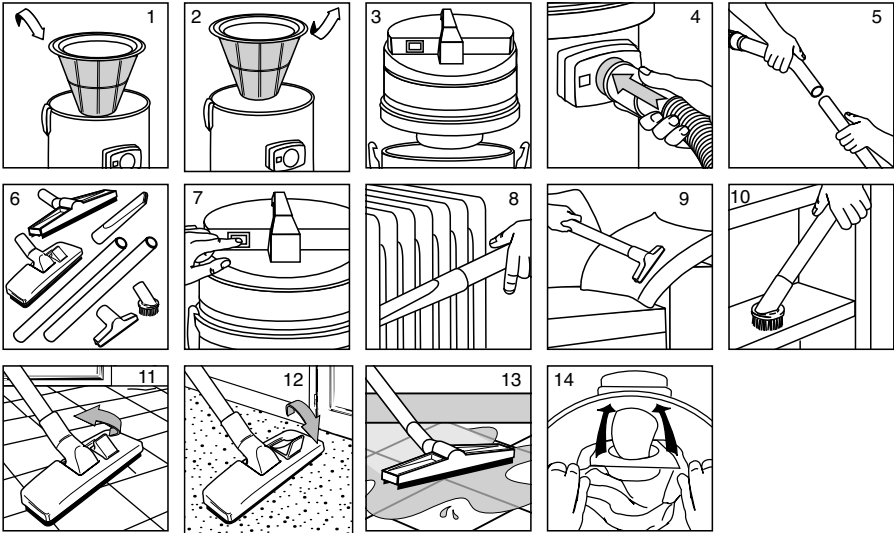

TORRSUG BRUKSANVISNING

- Sätt polyesterfiltret i dammbehållaren (Bild 1).
- Sätt på motortoppen och spänn fast hållarna (Bild 3).
- Sätt sugslangen i insuget på dammbehållaren (Bild 4).
- Sätt samman sugrören och sugslangen (Bild 5).
- Välj lämpligt munstycke (Bild 6).
- Sätt elsladden i eluttaget och starta maskinen (Bild 7).
- Så här kan du använda fogmunstycket (Bild 8).
- Så här kan du använda borstmunstycke. (Bild 9).
- Hur man kan använda kombimunstycket på golvet (Bild 11).
- Hur man kan använda kombimunstycket på mattan (Bild 12).
- Hur man använder den runda borsten (Bild 10).
- Så här sätter du dit engångspåsen på insugsstussen i behållaren (Bild 14).

VÅTSUG BRUKSANVISNING

- Tag bort polyesterfiltret (Bild. 2).
- Sätt på motortoppen och spänn fast hållarna (Bild. 3).
- Sätt sugslangen i insuget på dammbehållaren (Bild. 4).
- Sätt samman sugrören och sugslangen (Bild. 5).
- Sätt fast våtsugmunstycket (Bild. 6).
- Sätt elsladden i eluttaget och starta maskinen (Bild.7)
- Hur man använder våtmunstycket (Bild. 13).



Tekniske data

Beskrivelse

Spenning	V	220-240
Frekvens	Hz	50/60
Nominell styrke	W	1000
Depresjon	mbar (maks)	220
Luftmengde	l/s (maks)	47
Høyde	mm	600
Lengde	mm	400
Bredde	mm	380
Kapasitet støvsugerpose V10/V12	l	23.5/25.2
Akustisk nivåtrykk	dB(A) ¹⁾	71
Vekt (uten tilleggsutstyr)	kg	7.4

INSTRUKSER SOM MÅ FØLGES NØYE

- **ADVARSEL:** sug aldri opp materiale som er brennbar (f.eks. peisaskje), eksplosivt, giftig eller helsefarlig.
- **ADVARSEL:** skru umiddelbart av ved skum- eller væskelekkasje.
- Emballasjedelene kan være farlige (f.eks. plastikkposer). Oppbevar dem derfor utilgjengelig for barn og dyr.
- Ethvert bruk av apparatet som ikke er oppgitt i denne bruksanvisningen kan være farlig, og må derfor unngås.
- Når apparatet er på, unngå å holde sugemunnstykket nære delikate deler av kroppen som øyne, munn og ører.
- Før apparatet tas i bruk må alle deler være montert på korrekt måte.
- Forsikre deg om at kontakten passer til støpselet på apparatet.
- Forsikre deg om at spenningsverdien som er å finne på motorenheten passer med strømmettet hvor det skal koples til.
- La aldri apparatet være uten tilsyn når det er i drift.
- Trekk alltid ut støpselet fra den elektriske kontakten før et hvert vedlikehold blir utført på apparatet eller når apparatet er uten tilsyn eller tilgjengelig for barn eller personer som ikke er bevisste sine handlinger.
- Trekk eller løft aldri apparatet i den elektriske ledningen.
- Dypp aldri apparatet i vann ved rengjøring, og vask det heller aldri direkte med vannstråler.
- Om den elektriske ledningen er skadet må den skiftes ut av produsenten eller av et autorisert servicesenter, eller i alle tilfeller av en faglært person,

Vi ber deg om å kvitte deg med emballasjen på en miljøvennlig måte



Materialene i emballasjen kan resirkuleres. Vennligst ikke kast emballasjen sammen med vanlig avfall men lever det til resirkulering.

Vi ber deg om å kvitte deg med brukte deler på en miljøvennlig måte



Brukte deler inneholder verdifulle resirkulerbare materialer som bør utnyttes. Batterier, olje og lignende substanser må ikke forurense miljøet. Vær derfor vennlig å kvitte deg med delene gjennom passende systemer for oppsamling.

- ¹⁾ EN 60704-1 (1997)
EN 60704-2-1 (2001)
ISO 3744 (1994)

for å unngå unødvendige risikoer.

- Om du tar i bruk skjøteledninger, forsikre deg om at den ligger på tørre overflater og at den er beskyttet mot vannsprut.
- Kontroller at flottøren (C) - som har som funksjon å stoppe oppsugingen når beholderen er helt full av væske eller ved tipping - ikke er skadet eller har forhindringer som gjør at den ikke kan stige.
- Om beholderen tipper, bør apparatet stilles opp igjen innen det skrur av.
- Skru umiddelbart av apparatet ved skum- eller væskelekkasje.
- Sug ikke opp vann fra beholdere, vasker, kar, etc..
- Anvend ikke etsende løsningsmidler eller rengjøringsmidler.
- Vedlikehold og reparasjoner må alltid utføres av faglært personale. De delene som eventuelt måtte skades, skal kun skiftes ut med originaldelene.
- Produsenten fraskriver seg ethvert ansvar for skader påført personer eller ting grunnet ukorrekt bruk av denne bruksanvisningen eller om apparatet blir brukt på en uansvarlig måte.

STØY

Verdier målt i overensstemmelse med EN 60704 - 1 (1997) / EN 60704 -2 - 1 (2001)

Måling A av lydtrykknivået på maskinen er 71 dB (A)

Ved ugunstige strømtilførselsvilkår, kan apparatet forårsake midlertidige spenningsfall.

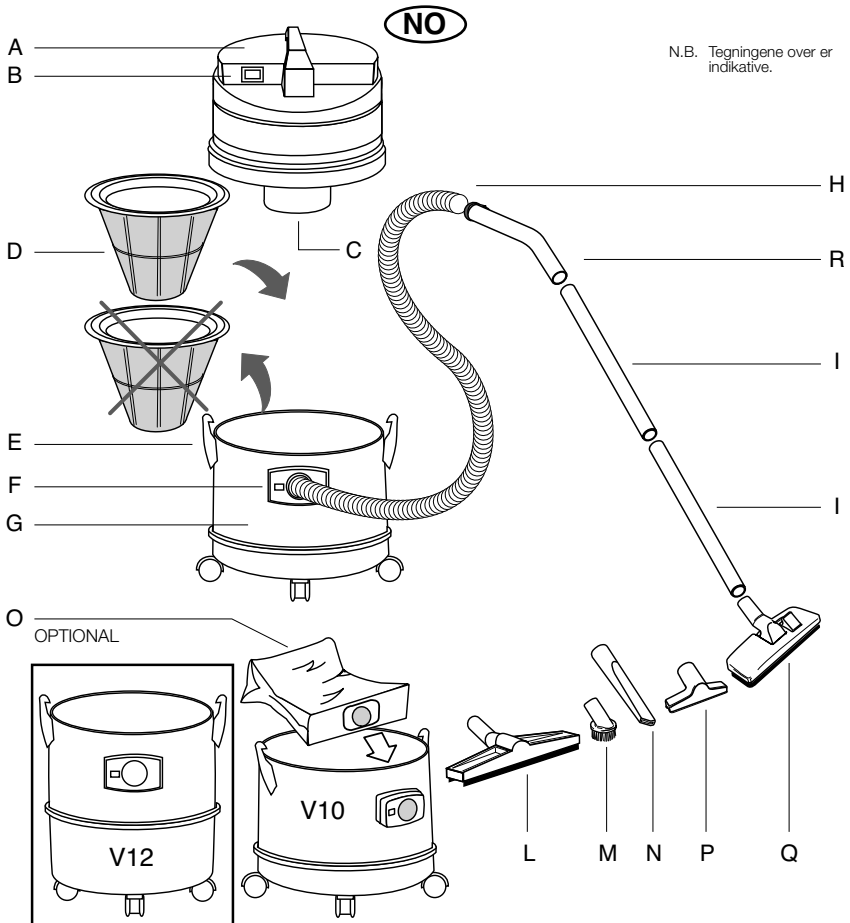

MONTERINGSBESKRIVELSE

- | | |
|--|--|
| A - Motortopp. | N - Fugemunnstykke. |
| B - Bryter. | O - Støvpose for montering på sugestuss. |
| C - Fløttor som lukker slik at væske ikke suges inn i motortoppen. | Polyesterfilter må alltid brukes ved suging av støv. |
| D - Polyesterfilter for plassering i tank. | P - Møbelbørste. |
| E - Klips som holder motortopp til tank. | Q - Kombimunnstykke. |
| F - Sugestuss. | R - Handvat |
| G - Tank. | |
| H - Sugelange. | |
| I - Sugerør. | |
| L - Vannmunnstykke. | |
| M - Runderbørste. | |

VIKTIG

For å beholde god sugeseffekt bør polyesterfilteret rengjøres regelmessig.

NO

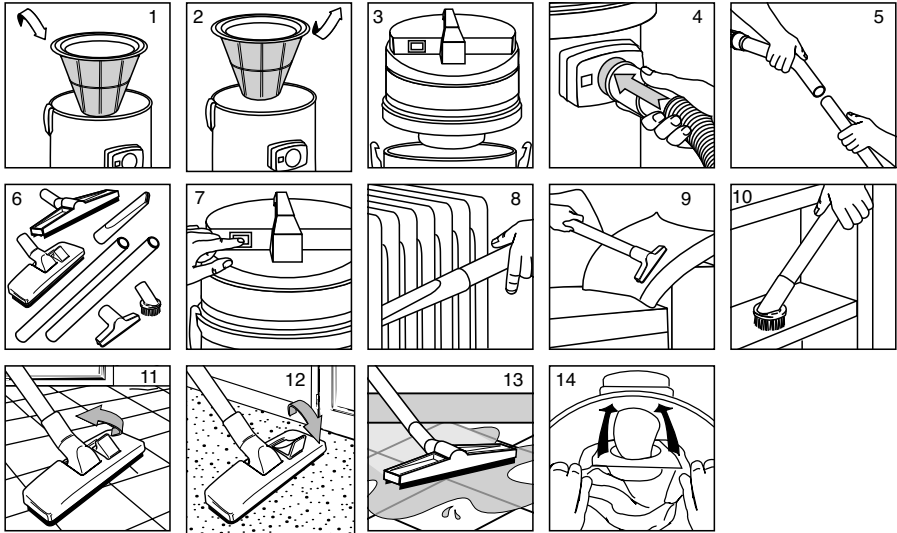

BRUKSANVISNING STØSUGING

- Sett i polyesterfilter i taken (Fig. 1).
- Sett motortoppen på tanken og blokkør med klipsene (Fig. 3).
- Sugesslangen tilkobles tank (Fig. 4).
- Sugerøret monteres i motsatt ende av sugesslangen (Fig.5)
- Monter egnet munnstykke (Fig. 6).
- Sett støpselet i kontakten og trykk på bryteren (Fig. 7)
- Eksempel på bruk av fugemunnstykke (Fig. 8).
- Eksempel på bruk av møbelmunnstykke (Fig. 9).
- Til bruk ved vask på gulv (Fig. 11).
- Til bruk ved vask på teppe (Fig. 12).
- Eksempel på bruk av rundbørste (Fig. 10).
- Hvis støvpose skal benyttes, monteres den på sugestuss (Fig. 14).

BRUKSANVISNING VANNSUGING

- Ta ut polyesterfilter av tanken (Fig. 2).
- Sett motortoppen på tanken og blokkør med klipsene (Fig. 3)
- Sugesslangen tilkobles tank (Fig. 4).
- Sugerøret monteres i motsatt ende av sugesslangen (Fig.5)
- Monter vannmunnstykke (Fig. 6).
- Sett støpselet i kontakten og trykk på bryteren (Fig.7)
- Bruk av vannmunnstykke (Fig. 13).



Τεχνικά στοιχεία

Περιγραφή

Τάση	V	220-240
Συχνότητα	Hz	50/60
Ονομαστική ισχύς	W	1000
Κατάθλιψη	mbar (max)	220
Ροή αέρα	l/s (max)	47
Ύψος	mm	600
Μήκος	mm	400
Πλάτος	mm	380
Χωρητικότητα σακούλας V10/V12 l		23.5/25.2
Επίπεδο ακουστικής πίεσης	dB(A) ¹⁾	71
Βάρος (χωρίς αξεσουάρ)	kg	7.4

ΟΔΗΓΙΕΣ ΠΟΥ ΠΡΕΠΕΙ ΝΑ ΠΑΡΑΤΗΡΗΣΕΤΕ ΜΕ ΠΡΟΣΟΧΗ

- **ΠΡΟΣΟΧΗ:** δεν Ιρέει να χρησιμοποιήσετε την συσκευή για την απορρόφηση εύφλεκτων (Ι.χ. στάχτη του τζακιού), εκρηκτικών, τοξικών ή ελκινδυνών για την υγεία ουσιών.
- **ΠΡΟΣΟΧΗ:** Σε Ιερίπτωση Ιου τυχαία Ιέσει στην συσκευή σαλιουνάδα ή υγρό να σβηστεί αμέσως.
- Τα αξεσουάρ της συσκευασίας Ιοιρούν να ατοτελέσουν κίνδυνο (Ι.χ. το Ιλαστικό σακί): αιομακρύντε τα Ιοιόν αΙό ΙαΙδιά, άτομα ή ζώα Ιου δεν έχουν εΙίγνωση των Ιράξέων τους.
- Κάθε χρήση της συσκευής διαφορετική αΙό τις χρήσεις Ιου δίνονται εδών αΙοτελεί κίνδυνο και είναι αΙαγορευμένη.
- Όταν η συσκευή είναι σε Ιειτουργία, μην Ιλησιάζετε τον αΙορροφητήρα στα ευαίσθητα σημεΙΑ του σώματος όΙως μάτια, στόμα, αυτιά.
- Πριν την χρήση, είναι αΙαραίητο το κάθε κομμάτι να μπει στη σωστή του θέση.
- Βεβαιωθείτε να ταιριάζει η μριζα.
- Βεβαιωθείτε να ταιριάζει το βολτάζ Ιου φαίνεται στον κινητήρα με το βολτάζ Ιου χρειάζεται η συσκευή.
- Η συσκευή σε Ιειτουργία δεν Ιρέει να Ιαραμείνει αφύλαχτη.
- ΒγάΙτε Ιάνα την μριζα Ιριν κάθε είδος εΙέμβαση στην συσκευή ή όταν Ιαραμείνει αφύλαχτη ή κοντά σε ΙαΙδιά ή άτομα Ιου δεν έχουν εΙίγνωση των Ιράξέων τους.
- ΑΙαγορεύεται το τράβηγμα ή το σήκωμα της συσκευής αΙό το καλώδιο.
- ΑΙαγορεύεται η καθαριότητα της συσκευής με βύθιση μέσα σε νερό ή με έκχυση νερού
- Σε Ιερίπτωση Ιου σημειωθεί ζημιά στο καλώδιο, η αντικατάσταση Ιρέει να γίνει αΙό τον κατασκευαστή ή αΙό την ίδια του Ιηρεσία τεχνικής ΙερίθαΙμης ή αΙό κάθε άλλον

Διαθέστε όλο το υλικό συσκευασίας με τρόπο φιλικό για το περιβάλλον



Το υλικό συσκευασίας είναι ανακυκλώσιμο. Σας συνησιούμε να μην πετάξετε αυτό το υλικό στα κοινά απορρίμματα, φροντίστε για την ανακύκλωσή του.

Διαθέστε τις παλιές συσκευές με τρόπο φιλικό για το περιβάλλον



Οι παλιές συσκευές περιέχουν πολύτιμα ανακυκλώσιμα υλικά που Ιοιρούν να ανακτηθούν. Οι μπαταρίες, το λάδι και άλλες παρόμοιες ουσιές δεν πρέπει να Ιοιούνουν το περιβάλλον. Σας συνησιούμε να απαλαχθείτε από αυτές κόνοντας χρήση των κατάλληλων συστημάτων Ιερισυλλογής.

¹⁾ EN 60704-1 (1997)
EN 60704-2-1 (2001)
ISO 3744 (1994)

ειδικευμένον εργατή, για να μην υΙάρχει κανέναν κίνδυνο.

- Χρησιμοιόντας ηΙεκτρικές ΙαΙαλαντζες, αυτές Ιρέει να είναι ΙοΙοθετημένες Ιάνω σε στεγνές εΙιφάνειες και μακριά αΙό ΙαΙσιές νερού.
- ΣΙγορευτείτε ότι ο Ιωατήρας (C) σταματά την ηΙεκτρική σκούα όταν το δοχείο είναι εντελώς γεμάτο νερό/ υγρό ή σε Ιερίπτωση αΙότομης μετατόΙσης και δεν Ιαρουσιάζει Ιίχνη καταστροφής ή αΙλεΙώσης Ιου Ιοιρεί να εμΙοδίσει το ανέβασμα του.
- Σε Ιερίπτωση αΙότομης μετατόΙσης της , εΙστε υΙοχρεωμένον να ανορθώσετε τη συσκευή Ιριν να την κλείσετε.
- Κλείστε αμέσως τη συσκευή σε Ιερίπτωση εξαγωγής αΙό την συσκευή υγρών ή σαΙιουνάδας.
- Δεν Ιρέει να χρησιμοποιήσετε την συσκευή για την αΙορρόφηση νερού αΙό δοχεία, νεροχύτες, ΙαΙανιέριες, κ.τ.λ.
- Μην χρησιμοποιείτε καθαριστικά και Ιιαντικά ΙοΙύ όξυνα.
- Σνητήρηση και εΙασκευή μόνο αΙό ειδικευμένο Ιροσωλικό. Σε Ιερίπτωση ζημιás, η αντικατάσταση Ιρέει να γίνει μόνο με αυθεντικά ανταλλακτικά.
- Ο κατασκευαστής δεν αναλαμβάνει καμία ευθύνη σε Ιερίπτωση ατυχήματος κατά ατόμων και αντικειμένων για μην τήρηση των οδηγίσεων αυτών ή σε Ιερίπτωση Ιαράλογης χρήσης της συσκευής.

ΒΑΘΜΟΣ ΘΟΡΥΒΟΥ

Ο υΙολογισμός των βαθμών θορύβου έγινε σύμφωνα με τους κανόνες EN 60704 – 1 (1997) / EN 60704 – 2 – 1 (2001).

Ο υΙολογισμός Α του βαθμού ακουστικής Ιίεσης είναι 71 db (A) Υίο συνθήκες χαμηλής τροφοδότησης, η συσκευή Ιοιρεί να Ιροκύπει Ιτώση ηΙεκτρικής έντασης κατά διαστήματα.

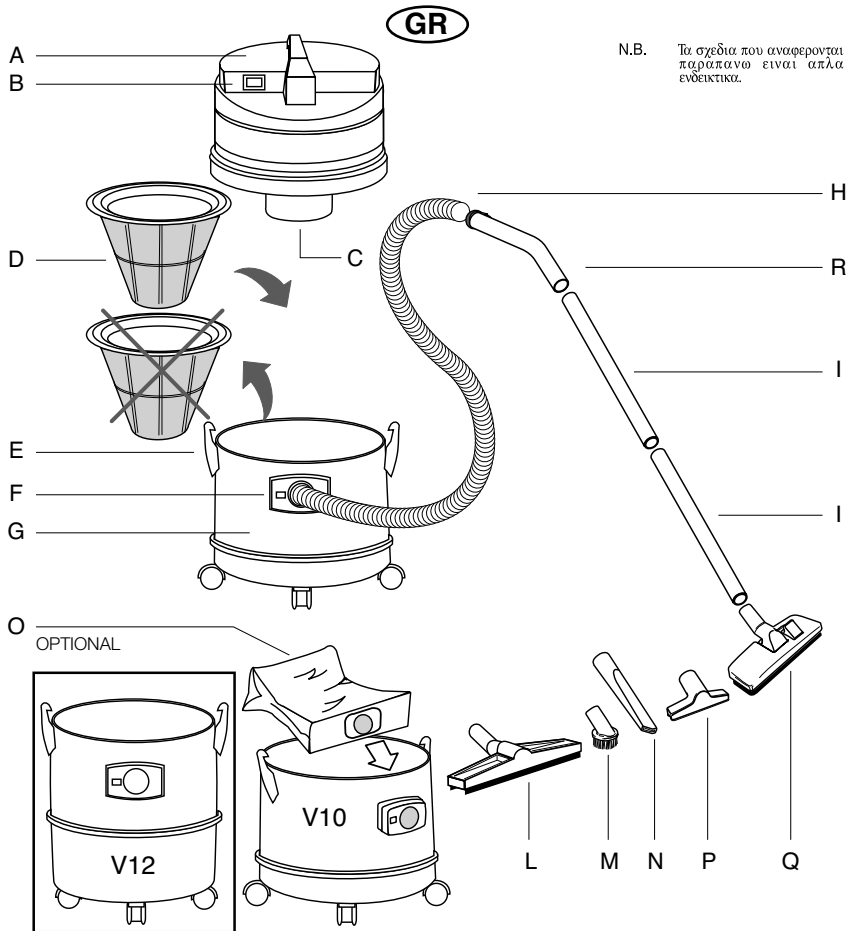

ΠΕΡΙΓΡΑΦΗ ΚΑΙ ΣΥΝΑΡΜΟΛΟΓΗΣΗ

- A - Μπλοκ κινητήρα.
- B - Διακοπτής.
- C - Πλωτήρας. Σκοπός του είναι να προστατεύσει το υγρό από το να εισέλθει στον κινητήρα κατά την αναρροφήση.
- D - Φίλτρο πολυεστέρα για τοποθετημένο στο ρεζερβουάρ για την σύλλογη οκονής και να αφαιρεθεί κατά την αναρροφήση υγρών.
- E - Αγκίστρα για στερέωση των μπλοκ το κινητήρα στο ρεζερβουάρ.
- F - Εισόδος αναρροφήσης.
- G - Ρεζερβουάρ.
- H - Ευκαμπτος σωλήνας.
- I - Πλαστικός σωλήνας.

- L - Εργαλείο για υγρο καθαρισμα.
- M - Στρογγυλη βουρτσα .
- N - Επιπεδο ρηγχος.
- O - Χαρτοσακκολλα (κατ 'αιτηση) για να προσαρμοσθει κατευθειαν στην εισοδο αναρροφησης. Η χρήση του δεν εξαιρει την χρηση του υλτρου πολυεστερ που θα πρεπει να χρησημοποιεται οπωσδηποτε.
- P - Μικρη βουρτσα.
- Q - Μησπειραματικη δυτλης χρησης βουρτσα.
- R - Ραβδος.

ΠΡΟΣΟΧ Για να διατηρησετε την καλη αποτελεσματικοτητα της μηχανής, θα πρεπει να καθαριζετε το υλτρο πολυεστερ μετα απο καθε χρηση.

GR

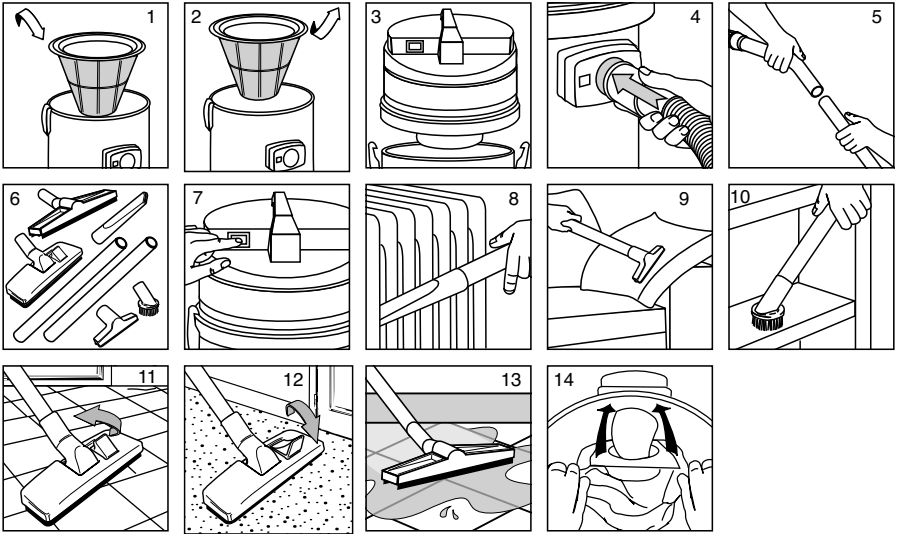

ΟΔΗΓΙΕΣ ΛΕΙΤΟΥΡΓΙΑΣ ΣΤΕΓΝΗΣ ΑΝΑΡΡΟΦΗΣΗΣ

- Τοποθετήστε το βρασματινο ριλτρο στο ρεζερβουαρ (εικόνα 1).
- Συναρμολογήστε την κεφαλή στο ρεζερβουαρ και στερώστε την με τα αγκίστρα (εικόνα 3).
- Συνδέστε τον ευκαμπτο σωλήνα στην εισοδο (εικόνα 4).
- Συνδέστε τις προεκτασεις στην άλλη πλευρα του ευκαμπτου σωλήνα (εικόνα 5).
- Επιλέξτε και συνδέστε τα πιο καταλληλα αξεσουαρ (εικόνα 6).
- Συνδέστε τον ρευματοληπτη στον ρευματοδοτη και στην συνεχεια θεστε σε λειτουργια τον εξοπλισμο (εικόνα 7).
- Παραδειγμα χρησης του επιπεδου ρυγχους (εικόνα 8).
- Παραδειγμα χρησης μηχρον εργαλειων (εικόνα 9).
- Παραδειγμα χρησης βουρτσας για καθαρισμο δαπεδων (εικόνα 11).
- Παραδειγμα χρησης βουρτσας για καθαρισμο μοχτα (εικόνα 12)
- Παραδειγμα χρησης στρογγυλης βουρτσας (εικόνα 10).
- Εαν υπαρχει χαρτινη σακκουλα, εισαγετε την στο ρεζερβουαρ στον εκτροπεα (εικόνα 14).

ΟΔΗΓΙΕΣ ΛΕΙΤΟΥΡΓΙΑΣ ΣΤΕΓΝΗΣ ΑΝΑΡΡΟΦΗΣΗΣ

- Αφαιρεστε την σακκουλα υφασματινου ύλτρου (εικόνα 2).
- Συναρμολογήστε την κεφαλή στο ρεζερβουαρ και στερώστε την με τα αγκίστρα (εικόνα 3).
- Συνδέστε τον ευκαμπτο σωλήνα στην εισοδο (εικόνα 4).
- Συνδέστε τις προεκτασεις στην άλλη πλευρα του ευκαμπτου σωλήνα (εικόνα 5).
- Συνδέστε το εργαλειο υγρον (εικόνα 6).
- Συνδέστε τον ρευματοληπτη στον ρευματοδοτη και στην συνεχεια θεστε σε λειτουργια τον εξοπλισμο (εικόνα 7).
- Παραδειγμα χρησης εργαλειου υγρον (εικόνα 13).



Technické údaje

Popis

Napětí	V	220-240
Frekvence	Hz	50/60
Nominální výkon	W	1000
Maximální nasávané množství	mbar	220
Ilmavirtaus	l/s	47
Výška	mm	600
Délka	mm	400
Šířka	mm	380
Kapacita sáčku V10/V12	l	23,5/25,2
Hlučnost	dB(A) ¹⁾	71
Hmotnost (bez příslušenství)	kg	7,4

POKYNY, KTERÉ JE TŘEBA PŘÍSNĚ DODRŽOVAT

- **POZOR:** nevysávejte hořlavé látky (např. popel z krbu), výbušné látky, toxické nebo zdraví nebezpečné látky.
- **POZOR:** v případě úniku pěny nebo tekutiny vysavač ihned vypněte.
- Jednotlivé části obalů mohou být potenciálním zdrojem nebezpečí (např. plastové sáčky); uskladňujte je tedy mimo dosah dětí, jiných osob nebo zvířat, které si nejsou vědomy svého chování.
- Každé jiné použití odlišné od použití uvedené v této příručce, může být zdrojem nebezpečí, a proto se jej vyvarujte.
- V případě, kdy je zařízení zapnuté, vyvarujte se přibližování sácho ústí k citlivým částem těla, jakými jsou oči, ústa, uši, atd.
- Každá část zařízení musí být před prvním použitím správně smontována.
- Přesvědčte se, že zdířka je v souladu se zástrčkou zařízení.
- Přesvědčte se, že hodnota napětí uvedená na bloku motoru odpovídá napětí v síti, ke které se zařízení bude připojovat.
- Zapnuté zařízení neopouštějte bez dozoru.
- Zástrčku ze zásuvky elektrického proudu vyjměte vždy před provedením jakéhokoliv typu zásahu na zařízení nebo kdy zůstane nechráněno nebo v dosahu dětí nebo osob, které si nejsou vědomy svého chování.
- Zařízení nikdy netahejte ani nezdvihujte za elektrický kabel.
- Zařízení nikdy neponořujte do vody určené k čištění ani jej nemýjte proudem vody.
- Pokud je napájecí kabel poškozen, musí být

Prosíme o ekologickou likvidaci obalového materiálu.



Obalový materiál může být recyklován. Prosíme proto, abyste obalový materiál nelikvidovali spolu s domácím odpadem; likvidujte jej naopak jako tříděný odpad určený k recyklaci.

Prosíme Vás o ekologickou likvidaci zastaralých anebo použitých dílů.



Zastaralé nebo použité výrobky obsahují cenný recyklovatelný materiál, který je třeba znovu využít. Baterie, olej a podobné látky nesmí znečišťovat životní prostředí. Prosíme vás, abyste zastaralé nebo použité díly likvidovali jako tříděný odpad určený k recyklaci.

- ¹⁾ EN 60704-1 (1997)
EN 60704-2-1 (2001)
ISO 3744 (1994)

vyměněn výrobcem, příslušným servisem nebo alespoň osobou s podobnou kvalifikací tak, aby se předešlo veškerým rizikům.

- Přesvědčte se, že používané elektrické prodlužovací kabely vedou po suchých plochách a jsou chráněny před případným proudem vody.
- Přesvědčte se, že se na plováku (C), jehož úkolem je zastavit sání v okamžiku, kdy je tělo vysavače úplně plné tekutiny, nebo v případě převrácení, nevyskytují poškození nebo překážky, které by mohly bránit jeho stoupání.
- V případě převrácení doporučujeme zařízení postavit před jeho vypnutím.
- Zařízení ihned vypněte v případě úniku tekutin nebo pěny.
- Vodu nevysávejte z nádob, umyvadel, van, apod.
- Nepoužívejte rozpouštědla ani agresivní čisticí prostředky.
- Údržba a oprava musí být vždy prováděna odborným personálem; části, které by se případně poškodily, je třeba vyměnit za originální náhradní díly.
- Výrobce nenese žádnou odpovědnost za škody způsobené na osobách a věcech z důvodu nedodržení těchto pokynů nebo pokud je zařízení používáno pro nepovolené účely.

HLUČNOST

Naměřené hodnoty jsou v souladu s normami EN 60704 - 1 (1997) / EN 60704 -2 - 1 (2001).

Měření hladiny akustického tlaku A zařízení je 71 dB (A).

Zařízení může za nepříznivých podmínek napájení způsobovat dočasné výpadky napětí.

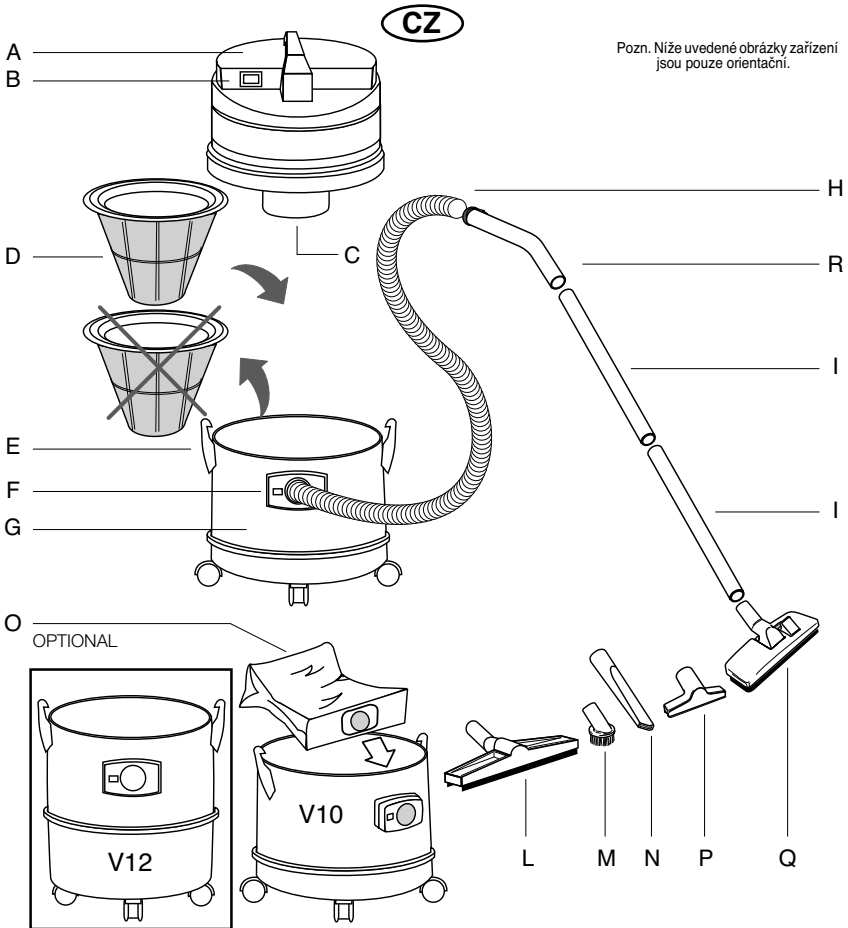

Pozn. Niže uvedené obrázky zařízení jsou pouze orientační.

POPIS A MONTÁŽ

- A - Blok motoru
- B - Vypínač
- C - Plovák: brání vniknutí nasáté tekutiny do bloku motoru
- D - Polyesterový filtr vkládaný do těla vysavače pro suché vysávání a vyjímáný při mokřém vysávání
- E - Kotvy pro přichycení bloku motoru k tělu vysavače
- F - Sací otvor
- G - Tělo
- H - Pružná hadice
- I - Hadice

L - Hubice na mokré vysávání

M - Kruhový kartáč

N - Štěrbínová hubice

O - Papírový filtr (na práni), který se nasazuje přímo na sací otvor. Jeho použití nevyklučuje použití polyesterového filtru, který se používá v každém případě.

P - Sací otvůrek

Q - Kartáč na dvojí použití

R - Rukojeť

POZOR

Pro zachování bezvadné účinnosti vysavače pro suché vysávání je nutné vyčistit a vyklepat polyesterový filtr po každém jeho použití.

CZ

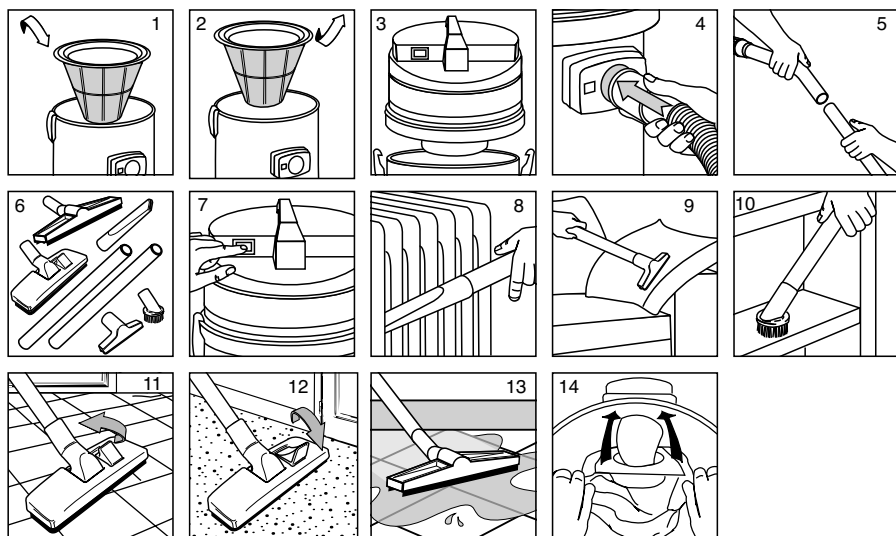

SUCHÉ VYSÁVÁNÍ ZPŮSOB POUŽITÍ

- Vložte látkový filtr do těla vysavače (obr. 1).
- Přiklopte víko těla vysavače a zajistěte jej pružnými přezkami (obr. 3).
- Zasuňte pružnou hadici do otvoru (obr. 4).
- Na konec pružné hadice připojte prodlužovací díl (obr. 5).
- Vyberte nejvhodnější nástavec a připojte jej (obr. 6).
- Zapněte zařízení až po zasunutí zástrčky do zásuvky (obr.7)
- Příklad použití štěrbinové hubice (obr. 8).
- Příklad použití sacího otvůrku (obr. 9).
- Příklad použití kobercového kartáče (obr. 11).
- Příklad použití kobercového kartáče (obr. 12)
- Příklad použití kruhového kartáče (obr. 10).
- Předpokládá-li se použití papírového filtru, vložte jej do těla vysavače a připevněte jej ke klapce (obr. 14).

MOKRÉ VYSÁVÁNÍ ZPŮSOB POUŽITÍ

- Vyměňte látkový filtr z těla vysavače (obr. 2).
- Přiklopte víko těla vysavače a zajistěte jej pružnými přezkami (obr. 3).
- Zasuňte pružnou hadici do otvoru (obr. 4).
- Na konec pružné hadice připojte prodlužovací díl (obr. 5).
- Připojte hubici na mokré vysávání (obr. 6).
- Zapněte zařízení až po zasunutí zástrčky do zásuvky (obr.7)
- Příklad použití sacího otvůrku (obr. 13).



Tehnilised andmed

Kirjeldus		
Pinge	V	220-240
Sagedus	Hz	50/60
Võimsus	W	1000
Hõrendus	mbar (max)	220
Õhuvool	l/s (max)	47
Kõrgus	mm	600
Pikkus	mm	400
Laius	mm	380
Tolmukoti maht V10/V12	l	23,5/25,2
Müratase	dB(A) ¹⁾	71
Mass (ilma lisaseadmeteta)	kg	7.4

JUHISED MIDA TULEB RANGELT JÄRGIDA

- **TÄHELEPANU:** mitte imeda süttivaid (näit. kaminatuhk), plahvatusohtlikke, mürgiseid või tervisele ohtlikke aineid.
- **TÄHELEPANU:** vedeliku või vahu väljajämbumisel lülitage aparaat koheselt välja.
- Pakendi materjalid võivad olla ohtlikud (näit. kilikotid): hoidke need eemal laste käeulatuses või teiste inimeste või loomade eest, kes ei ole teadlikud oma tegevusest.
- Töte kasutamine selles kasutusjuhendis mitte väljatoodud eesmärkidel võib olla ohtlik ja see tõttu tuleb see ära hoida.
- Kui seade on sisse lülitatud, vältige imemistoru suudme sattumist õrnade kehaosade, nagu silmade, suu ja kõrvade lähedusse.
- Enne seadme kasutamist peavad olema korrektselt monteeritud kõik selle osad.
- Veenduge, et vooluvõrgu pistikupesa oleks vastavuses seadme pistikuga.
- Veenduge, et mootoriblokil märgitud pinge oleks vastavuses elektrivõrgu pingega, kuhu toode ühendatakse.
- Ärge jätke sisselülitatud seadet ilma järelvalveta.
- Eemaldage pistik alati vooluvõrgust kui soovite seadet parandada või hooldada, või kui jätate selle järelvalveta laste või täiskasvanute käeulatusse, kes ei ole oma tegudest teadlikud.
- Ärge tõstke või tõmmake seadet kunagi elektrijuhntmest.
- Ärge kastke aparaati vette ja ärge kasutage vett selle puhastamiseks.

Palun käidelda pakkematerjale keskkonnasõbralikul viisil



Pakkematerjalid on ümbertöödeldavad. Palun ärge visake pakkematerjale majapidamisjäätmete hulka, vaid käidelda neid ettenähtud viisil.

Palun käidelda kasutuselt kõrvaldatud seadme osi keskkonnasõbralikult



Kasutuselt kõrvaldatud seadmeosades leidub väärtuslikke ümbertöödeldavaid aineid, mis tuleb uuesti kasutusele võtta. Akud, õlid ja muud sarnased materjalid ei tohi saastada keskkonda. Palun viige seetõttu kasutuselt kõrvaldatavad seadmeosad vastavatesse kogumispunktidesse.

- ¹⁾ EN 60704-1 (1997)
EN 60704-2-1 (2001)
ISO 3744 (1994)

- Juhul kui seadme toitejuhe on kahjustatud, tuleb see välja vahetada tootja, tema tehnilise teeninduse või inimese poolt kellel on vastav ettevalmistus, et ära hoida riske.
- Kui kasutate pikendusjuhtmeid, veenduge et need oleksid asetatud kuivadele pindadele ja et need oleksid kaitstud juhuslike veepritsmete eest.
- Veenduge, et ujuk (C), mille ülesandeks on peatada imemine, kui paak on täielikult täitunud, ei oleks kahjustatud või ei esineks ummistusi mis võiksid takistada tema tõusmist.
- Kui aparaat läheb ümber, soovitatakse see enne välja lülitamist üles tõsta.
- Vedeliku või vahu väljajämbumisel lülitada koheselt seade välja.
- Ärge imege vedelikku anumatest, kraanikaussidest, vannidest jms.
- Ärge kasutage lahusteid või agressiivseid puhastusvahendeid.
- Hooldus- ja parandustööd peavad olema tehtud spetsiaalse koolituse saanud personali poolt; osad mis on rikki läinud, peavad olema asendatud ainult originaalvaruosadega.
- Tootja ei vastuta kahjude eest inimestele või asjadele, mis tulenevad selle kasutusjuhendi eiramisest või seadme väärkasutamisest.

MÜRATASE

Mõõtmised on teostatud vastavalt normatiividele EN 60704-1 (1997)/EN 60704-2-1 (2001). Aparaadi müratase mõõtmise A tulemus on 71 dB (A).

Halbades toitingimustes võib seade põhjustada ajutist voolupinge langust.

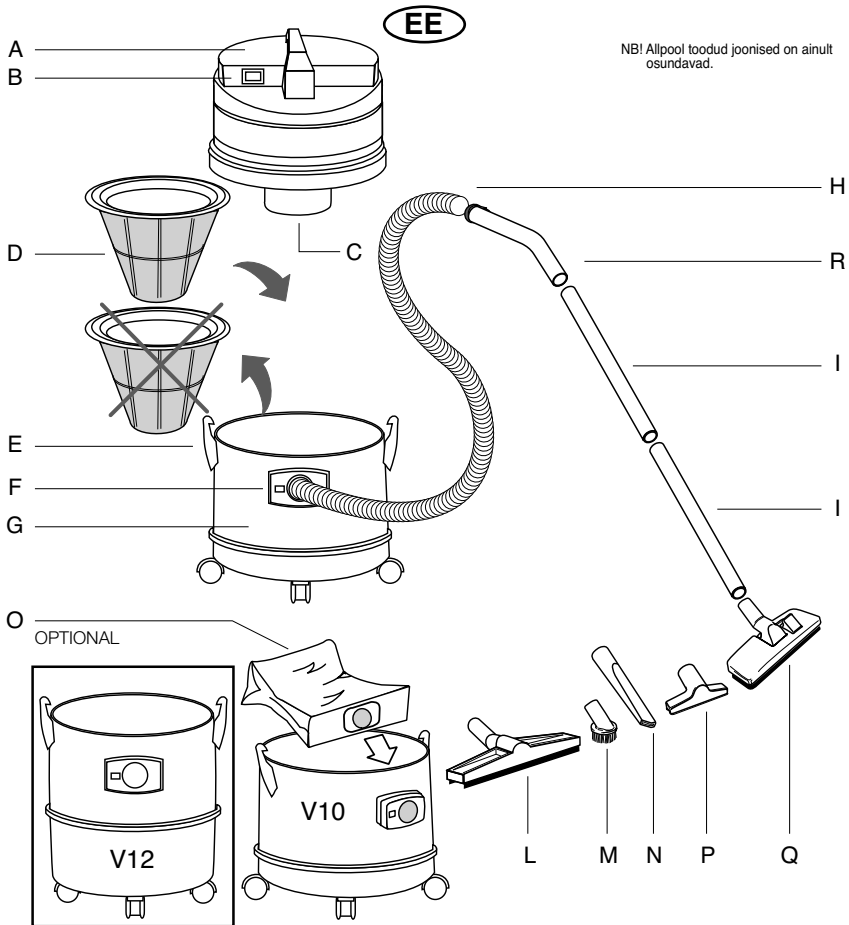

KIRJELDUS JA KOKKUPANEK

- A – Mootor
- B – Lüüti
- C – Ujuk: hoiab ära imetud vedeliku sattumise mootorisse
- D – Polüesterfilter, mis pannakse korpusesse kuivtolmu imemiseks ja mis võetakse ära vedelike imemiseks
- E – Klambriid mootori kinnitamiseks kere külge
- F – Voolikupesa
- G – Korpuse
- H – Voolik
- I – Toru
- L – Imuotsik

- M – Pintselotsik
- N – Lameotsik
- O – Paberfilter (nõudmisel) imemisvooliku otsa panekuks. Selle kasutamine ei sõltu polüesterfiltrit kasutamisest, mida tuleb kasutada alati.
- P – Piluotsik
- Q – Topelfunktsiooniga põrandahari
- R – Käepide

TÄHELEPANU

Et hoida seadet tolmu imemiseks perfektses korras, tuleb puhastada polüesterfiltrit pärast igakordset kasutamist.

EE

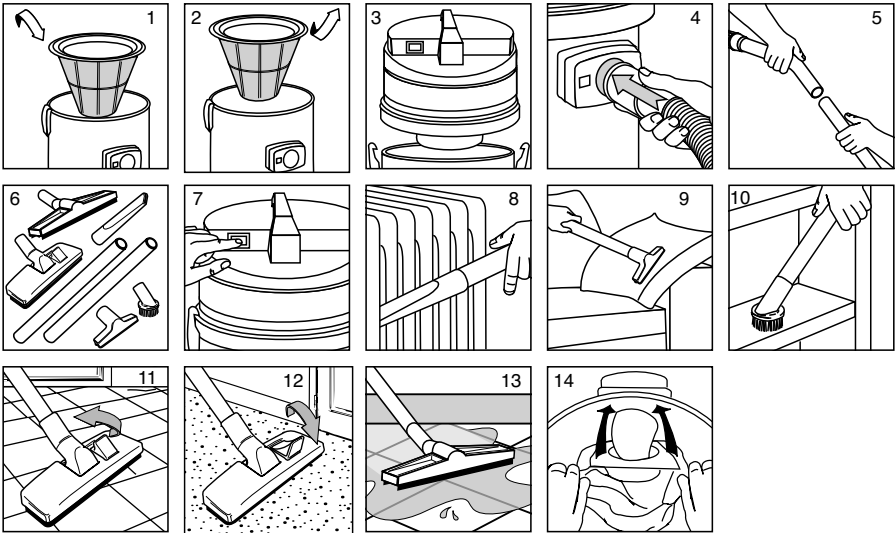

TOLMU IMEMINE KASUTUSJUHE

- Asetage riidest filter korpusesse (Joon. 1)
- Pange peale korpusekaas ja kinnitage see klambritega (Joon. 3)
- Pange painduv voolik pesa (Joon. 4)
- Asetage painduva vooliku otsa käepide ja pikendused (Joon. 5)
- Valige ja ühendage sobivaim lisaseade (Joon. 6)
- Lülitage seade sisse peale pistikupesa ühendamist vooluvõrku (Joon. 7)
- Näide lameotsiku kasutamisest (Joon. 8)
- Näide piluotsiku kasutamisest (Joon. 9)
- Näide põrandaharja kasutamisest põrandatel (Joon. 11)
- Näide põrandaharja kasutamisest vaibal (Joon. 12)
- Näide pintselotsiku kasutamisest (Joon. 10)
- Kui on ette nähtud paberfiltri kasutamine, asetage see korpusesse, sobitades ta deflektori peale (Joon. 14)

VEDELIKE IMEMINE KASUTUSJUHE

- Eemaldage riidest filter korpusest (Joon. 2)
- Pange peale korpusekaas ja kinnitage see klambritega (Joon. 3)
- Asetage voolik voolikupessa korpuses (Joon. 4)
- Pange vooliku otsa käepide ja pikendused (Joon. 5)
- Ühendage imuotsik (Joon. 6.)
- Lülitage seade sisse peale pistikupesa ühendamist vooluvõrku (Joon. 7)
- Näide imuotsiku kasutamisest (Joon. 13)

Tehniskie dati

Apraksts

Spriegums	V	220-240
Frekvence	Hz	50/60
Nominālais spēks	W	1000
Spiediens	mbar (max)	220
Nestspēja	l/s (max)	47
Augstums	mm	600
Garums	mm	400
Platums	mm	380
Maisa ietilpība l/s V10/V12	l	23,5/25,2
Trokšņa pakāpe	dB(A) ¹⁾	71
Svars (bez piederumiem)	kg	7.4

NORĀDĪJUMI, KURI JĀIEVĒRO ĪPAŠI RŪPĪGI

- **UZMANĪBU:** neuzsūkt uzliesmojošas vielas (piem. kamīna pelni), eksplozīvas, toksiskas vai veselībai bīstamas vielas.
- **UZMANĪBU:** putu vai šķidruma izplūšanas gadījumā izslēgt nekavējoties.
- Iepakojuma komponenti var radīt briesmas (piem. plastmasas maisis): tātad novietojiet bērnēm un citām personām vai dzīvniekiem, kuri neapzinās savu rīcību, neaizsniedzamā vietā.
- Jebkura cita lietošana, kas nav šajā rokasgrāmatā norādīta var radīt briesmas, no kurām vajadzētu izvairīties.
- Ierīces darbības laikā vajadzētu izvairīties novietot sūcošo daļu pret cilvēka ķermeņa jūtīgām daļām, kā acis, mute, ausis.
- Pirms lietošanas katrai ierīces daļai jābūt pareizi savienotai.
- Pārlicināties, ka strāvas kontaktligzda ir atbilstoša ierīces kontaktakšai.
- Pārlicināties, ka uz motora bloka norādītais spriegums atbilst paredzētai piegādes enerģijai, kur paredz pieslēgt ierīci.
- Neatstājiet darbojošos ierīci bez uzraudzības.
- Vienmēr izņemiet kontaktakšu no kontakta ligzdas pirms jebkura veida iekaušanās, vai kad ierīce paliek bez uzraudzības vai pieejama bērnēm vai personām, kuras neapzinās savu rīcību.
- Nekad nevelciet vai neceliet ierīci aiz elektriskā vada.
- Nekad neiegremdējiet ierīci ūdenī, lai to tīrītu, un nemazgājiet ar ūdens strūklu zem spiediena.
- Ja strāvas piegādes vads ir bojāts, tam jābūt

Lūdzam Jūs iepakojuma materiālu pārstrādāt ekoloģiskā veidā iepakojuma materiāli var būt atkārtoti pārstrādāti.



Lūdzam Jūs neizmest iepakojumu mājas atkritumos, izmetiet to tvertnē, kas paredzēta atkritumu pārstrādāšanai.

Lūdzam Jūs vecās/lietotās detaļas pārstrādāt ekoloģiski



Vecās/nolietotās detaļas satur vērtīgus atkārtoti izlietojamus materiālus, kas tiek sāvakti no jauna. Baterijas, eļļas un līdzīga satūra vielas nedrīkst nokļūt apkārtējā vidē. Tātad, mēs Jūs lūdzam vecās/nolietotās detaļas izmest piemerotajā savākšanas tvertnē.

- ¹⁾ EN 60704-1 (1997)
EN 60704-2-1 (2001)
ISO 3744 (1994)

nomainītām rupnīcā vai tās tehniskās apkopes servisā vai arī to nomaina atbilstoši kvalificēta persona, tā, lai novērstu jebkuru risku.

- Izmantojot elektriskos pārgarinātājus jāpārlicinās, ka tie atrodas uz sausas virsmas un ir pasargāti no ūdens šļakstiem.
- Pārlicināties, ka uz virsmas peldošam (C), kuram ir sūkšanas apturēšanas funkcija, kad tvertne ir pilna ar šķidrumu vai apgāzšanās gadījumā, nav bojājumi vai nosprostojumi, kas varētu traucēt iesūkšanu.
- Apgāzšanās gadījumā iesaka ierīci uzcelt pirms tā izslēgšanas.
- Nekavējoties izslēdziet ierīci gadījumā, ja izplūst šķidrums vai putas.
- Neuzsūkt ūdeni no traukiem, izlietnēm, vannām, u.t.t.
- Neizmantojiet agresīvus šķidrumus un mazgāšanas līdzekļus.
- Apkopi un labošanu vienmēr vajadzētu veikt specializētam personālam, gadījumā, ja ir bojātas kādas daļas, tām jābūt nomainītām tikai ar oriģinālām.
- Ražotājs noliedz jebkuru atbildību par personai nodarītiem bojājumiem vai, kas izsaukta ar šo instrukciju neievērošanu, vai ja ierīce ir izmantota nepiemērotā veidā.

TROKŠNAINĪBA

Vērtības noteiktas atbilstoši EN 60704 - 1 (1997) / EN 60704 - 2 - 1 (2001) normām. Ierīces akustiskā spiediena līmeņa mērījums A ir 71 dB (A).

Ja ierīcei ir nepietiekama strāvas pieplūde, tas var radīt īslaicīgus sprieguma zudumus.

LV

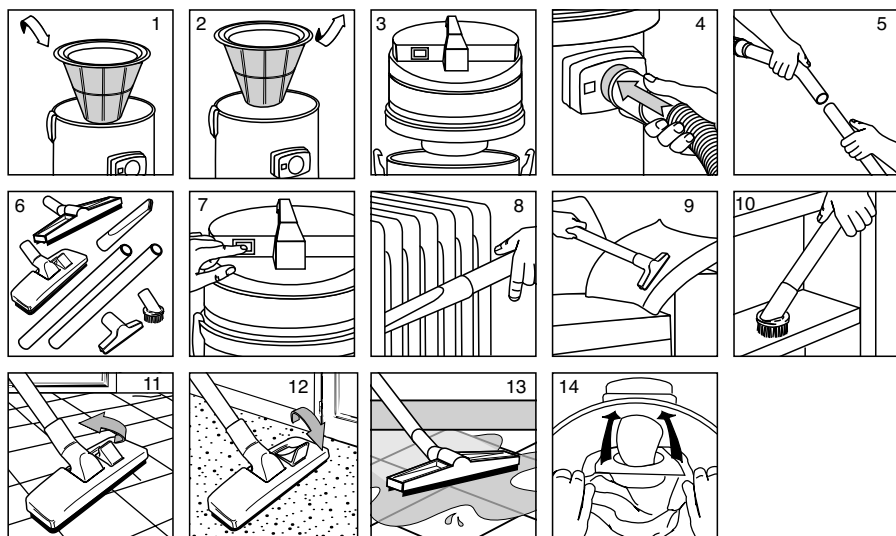

RĪKOŠANĀS AR PUTEKĻSŪCĒJU

- Ievietot auduma filtru tvertnē (Fig. 1).
- Uzmontēt galvu uz tvertnes un bloķēt to ar slēdžiem (Fig. 3).
- Ievietot elastīgo cauruli atvērumā (Fig. 4).
- Ievietot elastīgās caurules galos rokturi un pagarinātājus (Fig. 5).
- Izvēlēties un pievienot piemēroto piederumu (Fig. 6).
- Ieslēgt ierīci pēc pievienošanas strāvai (Fig. 7)
- Piemēram plakanā uzgaļā izmantošana (Fig. 8).
- Piemēram caurulītes izmantošana (Fig. 9).
- Piemēram grīdas birstes izmantošana (Fig. 11).
- Piemēram paklāju birstes izmantošana (Fig. 12)
- Piemēram slotiņas izmantošana (Fig. 10).
- Ja ir paredzēts papīra filtra lietošana, ievietojiet to tvertnē uzvelkot uz deflektora (Fig. 14).

RĪKOŠANĀS AR PUTEKĻSŪCĒJU ŠKIDRUMA UZSŪKŠANAI

- Izņemt no tvertnes papīra filtru (Fig. 2).
- Montēt galvu uz tvertnes un bloķēt to ar slēdžiem (Fig. 3).
- Ievietot elastīgo cauruli atvērumā (Fig. 4).
- Ievietot elastīgās caurules galos rokturi un pagarinātājus (Fig. 5).
- Pievienot sūcējbirsti (Fig. 6).
- Ieslēgt ierīci pēc strāvas pievienošanas (Fig. 7)
- Piemēram sūcējbirstes izmantošana (Fig. 13).

Techniniai duomenys

Aprašymas

Įtampa	V	220-240
Dažnis	Hz	50/60
Nominalus galingumas	W	1000
Slėgio mažėjimas	mbar (maksimalus)	220
Keliamoji galia	l/s (maksimali)	47
Aukštis	mm	600
Ilgis	mm	400
Plotis	mm	380
Maišelio talpa V10/V12	l	23,5/25,2
Triukšmingumas	dB(A) ¹⁾	71
Svoris (be aksesuarų)	kg	7.4

NURODYMAI, KURIŲ REIKIA SKRUPULINGAI LAIKYTIS

- **DĖMESIO:** neįkvėpkite degių (pvz., židinio pelenų), sprogstamųjų, toksiškų ar pavojingų sveikatai medžiagų.
- **DĖMESIO:** jei išbėgtų putų ar skysčio, Tučiuojau išjunkite.
- Pakuotės komponentai gali tapti potencialiai pavojingais (pvz., plastikiniai maišeliai): taigi, juos reikia laikyti vaikams, kitiems savo veiksmų nesuvokiantiems asmenims ar gyvūnams neprieinamoje vietoje.
- Bet koks naudojimas, besiskiriantis nuo aprašytojo šiame vadovėlyje, gali kelti pavojų, todėl jo reikia vengti.
- Kai aparatas veikia, stenkitės jo įsiurbiamosios angos nelaikyti arti jautrių kūno dalių, pavyzdžiui, akių, burnos, ausų.
- Prieš naudodamiesi aparatu, turite teisingai surinkti visas jo dalis.
- Įsitinkinkite, kad elektros lizdas atitinka aparato kištuką.
- Įsitinkinkite, kad įtampos vertė, nurodyta ant variklio bloko, atitinka energijos šaltinį, prie kurio numatote jungti aparatą.
- Nepalikite veikiančio aparato be priežiūros.
- Visuomet ištraukite kištuką iš elektros lizdo prieš atidarydami aparatą arba kai jis paliekamas be priežiūros, arba pasiekiamas vaikams ar savo veiksmų nesuvokiantiems asmenims.
- Niekada netraukite ir nekelkite aparato pasinaudodami elektros laidu.
- Nevalkite aparato panardindami jį į vandenį, neplaukite jo vandens srove.

Prašome pakuotės medžiagas utilizuoti ekologišku būdu.



Pakuotės medžiagos gali būti Perdirbamos. Maloniai prašome nemesti pakuotės į buitinių atliekų konteinerius, išmeskite ją į diferencijuotų atliekų, skirtų perdirbimui, konteinerius.

Prašome utilizuoti senas/naudotas dalies Ekologiškai.



Senose/naudotose dalyse yra brangių perdirbamų medžiagų, kurias galima pakartotinai išskirti. Baterijos, alyva ir panašios medžiagos neturi teršti aplinkos. Taigi, prašome jus senas/naudotas dalis utilizuoti per specialų diferencijuotą utilizacijos tinklą.

- ¹⁾ EN 60704-1 (1997)
EN 60704-2-1 (2001)
ISO 3744 (1994)

- Jei maitinimo laidas pažeistas, jį turi pakeisti gamintojas arba jo techninės pagalbos servisas, arba asmuo, turintis panašią kvalifikaciją, kad būtų išvengta bet kokios rizikos.
- Jei naudojotės laido ilgijuliais, įsitinkinkite, kad jie guli ant sauso ir nuo vandens srovių apsaugoto paviršiaus.
- Įsitinkinkite, kad plūduras (C), kurio funkcija - sustabdyti siurblių, kai indas visiškai pripildo skysčio, arba aparatui apvirtus, nėra apgadintas ir kad nėra kliūčių, galinčių užkirsti kelią jo kilimui.
- Aparatui apvirtus, rekomenduojama visų pirma jį pakelti, o po to išjungti.
- Nedelsdami išjunkite aparatą, jeigu iš jo išbėga skysčio ar putų.
- Neįsiurbkite vandens iš indų, praustuvių, vonių ir pan.
- Nenaudokite agresyvių tirpiklių ir ploviklių.
- Priežiūrą ir remontą visuomet turi vykdyti specialiai apmokytas personalas; jei kokios nors dalys sugestų, jas reikia keisti tikta originaliomis atsarginėmis dalimis.
- Gamintojas neprisiima jokios atsakomybės už žalą, aparatui padarytą asmenų ar daiktų, dėl šių instrukcijų nesilaikymo, arba jei aparatas naudojamas neprotingai.

TRIUKŠMINGUMAS

Vertės matuojamos remiantis standartu EN 60704 - 1 (1997) / EN 60704 -2 - 1 (2001). Mašinos akustinio slėgio lygio matas A yra 71 dB (A)

Esant nepalankioms maitinimo sąlygoms, aparatas gali sukelti laikiną įtampos kritimą.

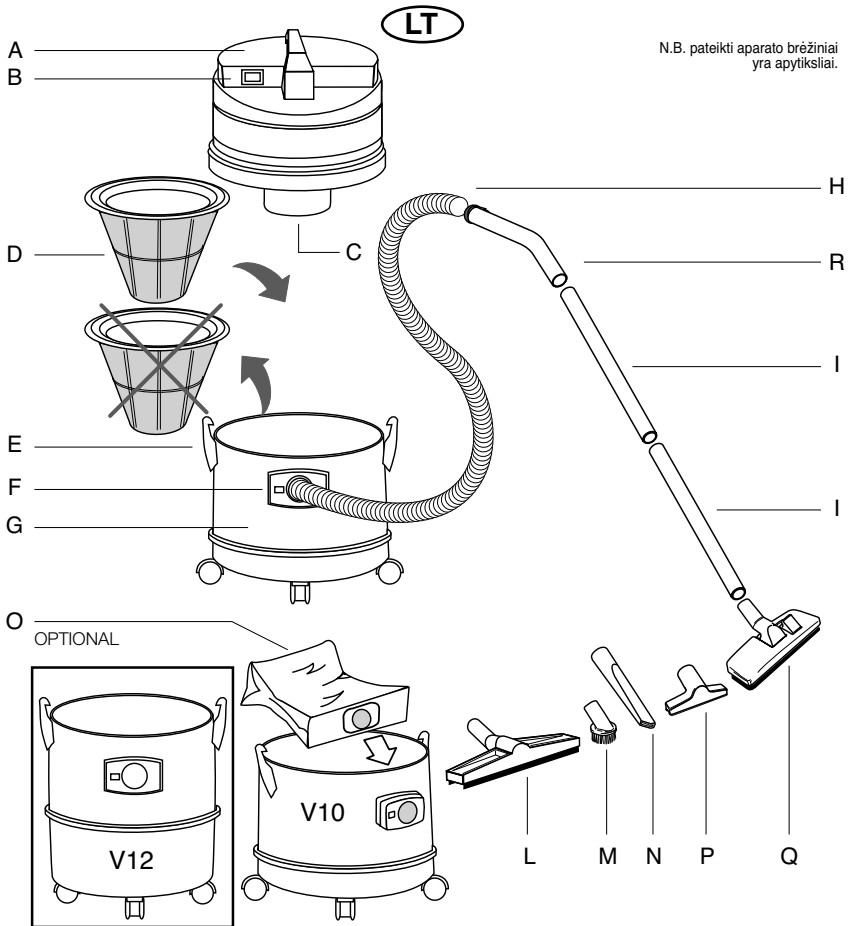

APRAŠYMAS IR MONTAVIMAS

- A – Variklio blokas.
- B – Jungiklis.
- C – Plūduras, trukdantis įsiurbtam skysčiui patekti į variklio bloką.
- D – Poliesterio filtras, dedamas į indą norint surinkti dulkes, ir ištraukiamas norint susiurbti skysčius.
- E – Kabliai, kuriais variklio blokas tvirtinamas prie indo.
- F – Įsiurbimo kaktelis.
- G – Indas.
- H – Žarna.
- I – Vamzdis.

L – Siurbiamasis šepetukas.

M – Mažas šepetėlis.

N – Plokščias antgalis.

O – Popierinis filtras (vartotojo prašymu), dedamas tiesiai ant įsiurbimo kaklelio. Jį naudojant neatmetama galimybė naudoti poliesterio filtrą.

P – Siurbtukas.

Q – Dvigubos paskirties šepetėlis.

R – Rankena.

DĖMESIO

Norint, kad aparatas visuomet dirbtų efektyviai, ir puikiai susiurbtų dulkes, reikia valyti poliesterio filtrą, išpurtant po kiekvieno panaudojimo.

LT

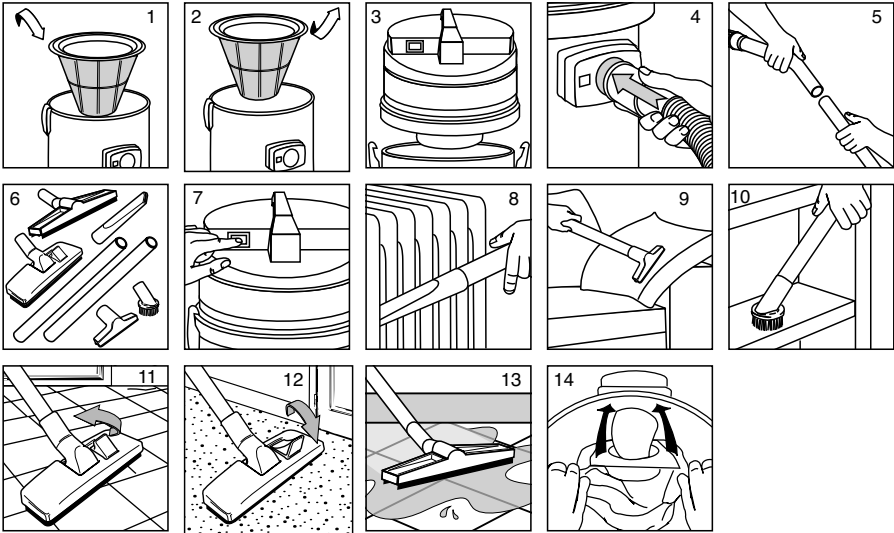

DULKIŲ SIURBIMAS VEIKIMO BŪDAS

- Įdėkite medžiaginį tinklą į indą (1 pav.).
- Uždėkite galvutę ant indo ir pritvirtinkite ją kabliais (3 pav.).
- Įkiškite žarną į kaklelį (4 pav.).
- į kitą žarnos galą įkiškite rankeną ir ilgiklius (5 pav.).
- Išrinkite ir prijunkite tinkamiausią aksesuarą (6 pav.).
- Įjunkite aparatą, prieš tai įjungę kištuką į lizdą (7 pav.).
- Plokščiojo antgalio naudojimo pavyzdys (8 pav.).
- Siurbtuko naudojimo pavyzdys (9 pav.).
- Šepetėlio naudojimo grindų valymui pavyzdys (11 pav.).
- Šepetėlio naudojimo kilimų valymui pavyzdys (12 pav.).
- Mažo šepetėlio naudojimo pavyzdys (10 pav.).
- Jei numatoma naudoti popierinį filtrą, įdėkite jį į indą, užtempdami jį ant deflektoriaus (14 pav.).

SKYSČIŲ SUSIURBIMAS VEIKIMO BŪDAS

- Nuimkite medžiaginį filtrą nuo tinklo (2 pav.).
- Uždėkite ant indo galvutę ir pritvirtinkite ją kabliais (3 pav.).
- Įstatykite žarną į kaklelį (4 pav.).
- Į kitą žarnos galą įkiškite rankeną ir ilgiklius (5 pav.).
- Prijunkite siurbiamąjį šepetėlį (6 pav.).
- Įjunkite aparatą, prieš tai įjungę kištuką į lizdą (7 pav.).
- Siurbiamojo šepetėlio naudojimo pavyzdys (13 pav.).

Dane techniczne

Opis

Napięcie	V	220-240
Częstotliwość	Hz	50/60
Moc znamionowa	W	1000
Podciśnienie	mbar (maks.)	220
Przepływ powietrza	l/s (maks.)	47
Wysokość	mm	600
Długość	mm	400
Szerokość	mm	380
Pojemność worka V10/V12	l	23,5/25,2
Poziom hałasu	dB(A) ¹⁾	71
Masa (bez akcesoriów)	kg	7,4

NALEŻY SKRUPULATNIE STOSOWAĆ SIĘ DO PONIŻSZYCH WSKAZAN

- **UWAGA:** nie odkurzać substancji łatwopalnych (np. popiołu z kominka), wybuchowych, toksycznych lub niebezpiecznych dla zdrowia.
- **UWAGA:** w przypadku wycieku piany lub płynu natychmiast wyłączyć urządzenie.
- Elementy opakowania mogą stanowić potencjalne zagrożenie (np. plastikowy worek): należy je zatem przechowywać w miejscu niedostępnym dla dzieci i innych osób oraz zwierząt nieświadomych swoich czynów.
- Jakiegokolwiek użycie niezgodne z tym, które opisano w niniejszej instrukcji może stanowić zagrożenie, dlatego też należy się go wystrzegać.
- Podczas pracy odkurzacza unikać umieszczania otworu ssawnego w pobliżu wrażliwych części ciała, takich jak oczy, usta, uszy.
- Przed uruchomieniem urządzenia należy właściwie zmontować wszystkie jego części składowe.
- Upewnić się, że gniazdo zasilania jest odpowiednie dla wtyczki urządzenia.
- Upewnić się, że wartość napięcia podana na zespole silnika odpowiada parametrom prądu elektrycznego, do jakiego będzie podłączone urządzenie.
- Nie zostawiać włączonego urządzenia bez nadzoru.
- Zawsze wyciągać wtyczkę z gniazdka przed przystąpieniem do wykonywania jakiegokolwiek operacji na urządzeniu oraz w przypadku, gdy urządzenie pozostaje bez nadzoru lub w zasięgu dzieci czy osób nie odpowiadających za swoje czyny.
- Nigdy nie ciągnąć ani nie podnosić urządzenia za pomocą przewodu elektrycznego.
- Nie myć urządzenia zanurzając go w wodzie lub kierując na niego strumień wody.

Prosimy o wyrzucanie elementów opakowania zgodnie z zasadami ekologii.



Elementy opakowania nadają się do recyklingu. Prosimy nie wyrzucać opakowania razem z odpadami domowymi; opakowanie należy umieścić w odpowiednio oznaczonym kontenerze, zawierającym materiały przeznaczone do recyklingu.

Także stare/zużyte części należy wyrzucać zgodnie z zasadami ekologii.



Stare/zużyte części zawierają cenne materiały nadające się do ponownego wykorzystania, które powinny zostać odzyskane. Akumulatory, oleje i podobne materiały nie powinny zanieczyszczać środowiska. Dlatego prosimy o wyrzucanie starych/zużytych części do odpowiednio oznaczonych pojemników, przeznaczonych do segregacji odpadów.

- ¹⁾ EN 60704-1 (1997)
EN 60704-2-1 (2001)
ISO 3744 (1994)

- Jeśli przewód zasilający jest uszkodzony, winien zostać wymieniony przez producenta lub autoryzowany serwis bądź też przez osobę posiadającą odpowiednie kwalifikacje, aby uniknąć wszelkiego ryzyka.
- Korzystając z przedłużaczy elektrycznych, należy upewnić się, że są one umieszczone na suchej powierzchni, która nie jest narażona na zalanie wodą.
- Upewnić się, że pływak (C), odcinający zasysanie po osiągnięciu maksymalnego poziomu płynu w zbiorniku albo po przewróceniu się urządzenia, nie jest uszkodzony ani zatkany, co mogłoby utrudniać podnoszenie się pływaka.
- W przypadku przewrócenia się urządzenia, zaleca się najpierw przywrócenie go do właściwej pozycji, a później wyłączenie go.
- Natychmiast wyłączyć urządzenie w przypadku wycieku płynu lub piany.
- Nie zasysać wody ze zbiorników, umywalk, wanien, itp.
- Nie używać rozpuszczalników ani drażniących środków czyszczących.
- Konserwacja i naprawy powinny być zawsze wykonywane przez wyspecjalizowany personel; elementy, które uległy zniszczeniu należy zawsze zastępować oryginalnymi częściami zamiennymi.
- Producent nie ponosi żadnej odpowiedzialności za szkody powstałe w wyniku niestosowania się do niniejszych instrukcji oraz w przypadku, gdy urządzenie użytkowane jest w sposób niezgodny z jego przeznaczeniem.

POZIOM HAŁASU

Przedmiotowe wartości zostały zmierzone zgodnie z normami EN 60704 - 1 (1997) / EN 60704 -2 - 1 (2001). Pomiar A poziomu ciśnienia akustycznego wytwarzanego przez urządzenie wynosi 71 dB (A)

W przypadku niekorzystnych warunków zasilania, urządzenie może wywoływać przejściowe spadki napięcia.

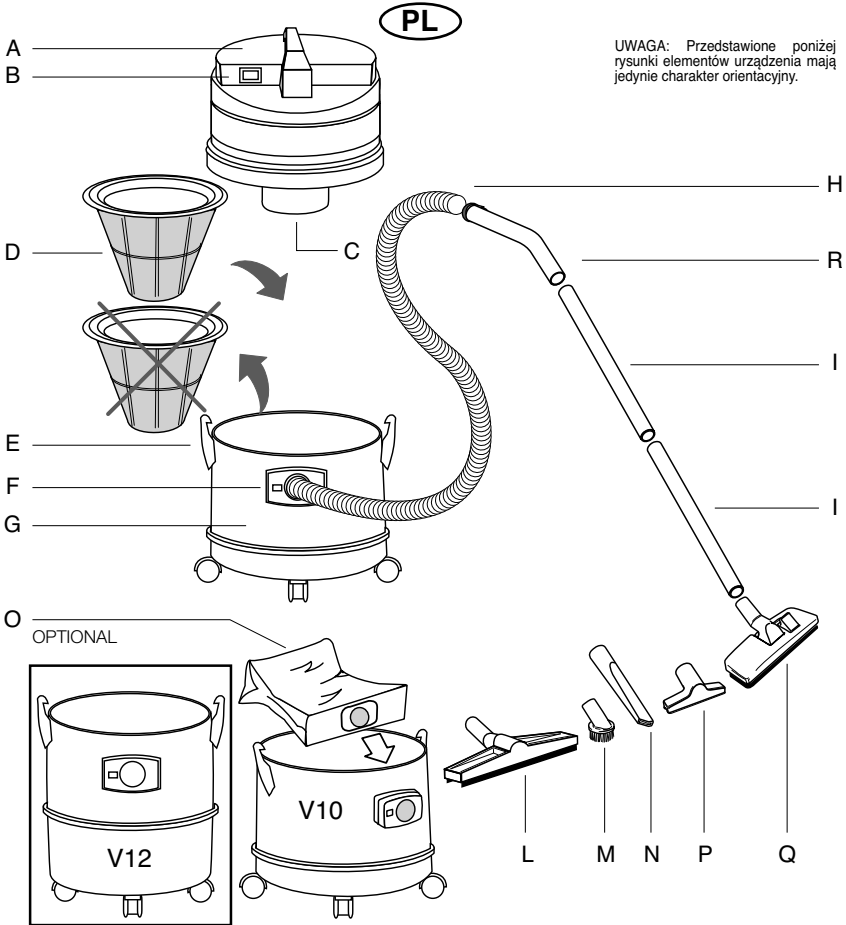

UWAGA: Przedstawione poniżej rysunki elementów urządzenia mają jedynie charakter orientacyjny.

OPIS I MONTAŻ

- A - Zespół silnika
- B - Wyłącznik
- C - Pływak: chroni zespół silnika przed kontaktem z zassanym płynem
- D - Poliesterowy filtr, który powinien być umieszczony w pojemniku odkurzacza w przypadku odkurzania pyłów, natomiast wyjmowany podczas zasysania płynów
- E - Zaczepy do przymocowania zespołu silnika do pojemnika odkurzacza
- F - Otwór wlotowy
- G - Pojemnik
- H - Wąż giętki
- I - Rura
- L - Ssawko-szczotka

- M - Szczotka pędzlowa
- N - Ssawka szczelinowa
- O - Papierowy filtr (na zamówienie) powinien być zakładany bezpośrednio na otwór wlotowy odkurzacza. Jego użycie nie wyklucza użycia filtra z poliestru, który w każdym razie powinien być używany.
- P - Ssawka mała.
- Q - Szczotka dwufunkcyjna.
- R - Rękojeść

UWAGA

W celu zachowania maksymalnej wydajności urządzenia, w przypadku odkurzania należy czyścić poliesterowy filtr wytrząsając go po każdym użyciu.

PL

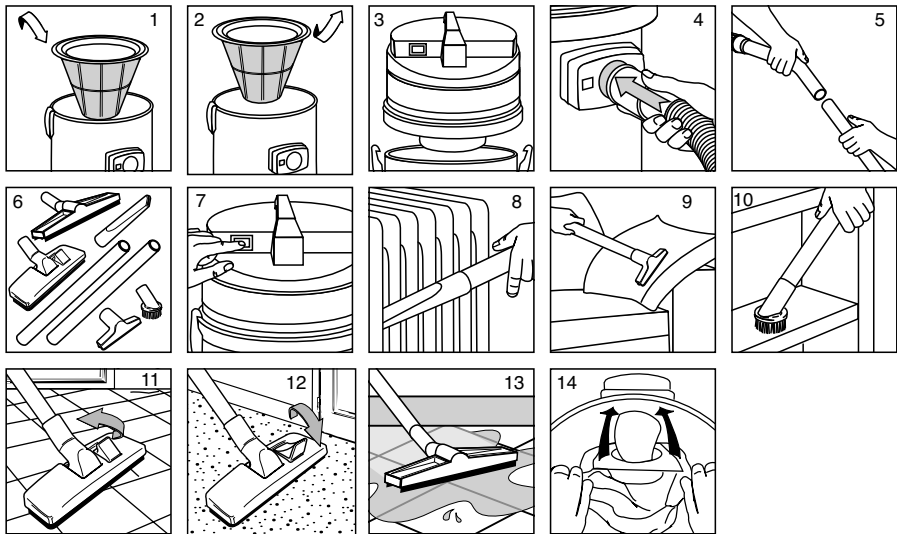

ODKURZANIE SPOSÓB PRACY

- Włożyć filtr z tkaniny do pojemnika (Rys. 1).
- Przytwierdzić obudowę do pojemnika, unieruchamiając ją za pomocą zaczepów (Rys. 3).
- Włożyć giętki wąż do otworu wlotowego (Rys. 4).
- Włożyć w końcówkę węża giętkiego rękojeść i twarde przedłużki (Rys. 5).
- Wybrać najodpowiedniejsze akcesorium i przyłączyć je (Rys. 6).
- Po włożeniu wtyczki do gniazdka zasilania, włączyć urządzenie (Rys. 7)
- Przykład użycia ssawki szczelinowej (Rys. 8).
- Przykład użycia małej ssawki (Rys. 9).
- Przykład użycia szczotki na podłogach (Rys. 11).
- Przykład użycia szczotki na wykładzinach (Rys. 12)
- Przykład użycia szczotki pędzlowej (Rys. 10).
- Jeżeli przewidziano użycie filtra papierowego, włożyć go do pojemnika nakładając go na wywietrznik (Rys. 14).

ZBIERANIE PŁYNÓW SPOSÓB PRACY

- Wyciągnąć filtr z tkaniny z pojemnika (Rys. 2).
- Przytwierdzić obudowę do pojemnika, unieruchamiając ją za pomocą zaczepów (Rys. 3).
- Włożyć giętki wąż do otworu wlotowego (Rys. 4).
- Włożyć w końcówkę węża giętkiego rękojeść i twarde przedłużki (Rys. 5).
- Przyłączyć ssawko-szczotkę (Rys. 6).
- Po włożeniu wtyczki do gniazdka zasilania, włączyć urządzenie (Rys. 7)
- Przykład użycia ssawko-szczotki (Rys. 13).



Technické údaje

Popis		
Napätie	V	220-240
Frekvencia	Hz	50/60
Nominálny výkon	W	1000
Maximálny podtlak	mbar	220
Maximálne nasávané množstvo	l/s	47
Výška	mm	600
Dĺžka	mm	400
Šírka	mm	380
Kapacita vrecúška V10/V12	l	23,5/25,2
Hlučnosť	dB(A) ¹⁾	71
Hmotnosť (bez príslušenstva)	kg	7.4

POKYNY, KTORÉ JE POTREBNÉ PRÍSNE DODRŽOVAŤ

- POZOR: nevysávajú horľavé látky (napr. popol z kozuba), výbušné látky, toxické alebo zdraviu nebezpečné látky.
- POZOR: v prípade úniku peny alebo tekutiny vysávač ihneď vypnite.
- Jednotlivé časti obalov môžu byť potenciálnym zdrojom nebezpečenstva (napr. plastové vrecúška); uskladňujte ich teda mimo dosahu detí, iných osôb alebo zvierat, ktoré si nie sú vedomé svojho správania.
- Každé iné použitie odlišné od použitia uvedeného v tejto príručke, môže byť zdrojom nebezpečenstva a preto sa mu vyvarujte.
- V prípade, kedy je zariadenie zapnuté, vyvarujte sa približovaniu nasávacieho ústia k citlivým častiam tela, akými sú oči, ústa, uši, atď.
- Každá časť zariadenia musí byť pred prvým použitím správne zmontovaná.
- Presvedčte sa, že prípojka je v súlade so zástrčkou zariadenia.
- Presvedčte sa, že hodnota napätia uvedená na bloku motora zodpovedá napätiu v sieti, ku ktorej sa zariadenie bude pripájať.
- Zapnuté zariadenie neopenechávajte bez dozoru.
- Zástrčku zo zásuvky elektrického prúdu vyberte vždy pred vykonaním akéhokoľvek typu zásahu na zariadení alebo v čase, kedy zostane nechránené alebo v dosahu detí či osôb, ktoré si nie sú vedomé svojho správania.
- Zariadenie nikdy neťahajte ani nezdvíhajte za elektrický kábel.
- Zariadenie nikdy neponárajte do vody určenej na

Prosíme o ekologickú likvidáciu obalového materiálu.



Obalový materiál môže byť recyklovaný. Prosíme preto, aby ste obalový materiál nelikvidovali spolu s domovým odpadom; likvidujte ho naopak ako triedený odpad určený na recykláciu.

Prosíme Vás o ekologickú likvidáciu zastaraných alebo použitých dielcov.



Zastarané alebo použité výrobky obsahujú cenný recyklovateľný materiál, ktorý je potrebné znovu využiť. Batérie, olej a podobné látky nesmú znečisťovať životné prostredie; prosíme vás, aby ste zastarané alebo použité dielce likvidovali ako triedený odpad určený na recykláciu.

- ¹⁾ EN 60704-1 (1997)
EN 60704-2-1 (2001)
ISO 3744 (1994)

- čistenie ani ho neumývajte prúdom vody.
- Ak je napájací kábel poškodený, musí byť vymenený výrobcom, príslušným servisom alebo aspoň osobou s podobnou kvalifikáciou tak, aby sa predišlo všetkým rizikám.
- Presvedčte sa, že používanie elektrické predlžovacie káble vedú po suchých plochách a sú chránené pred prípadným prúdom vody.
- Presvedčte sa, že používanie elektrické predlžovacie káble vedú po suchých plochách a sú chránené pred prípadným prúdom vody.
- Presvedčte sa, že používanie elektrické predlžovacie káble vedú po suchých plochách a sú chránené pred prípadným prúdom vody.
- Úlohou je zastaviť nasávanie v okamihu, kedy je telo vysávača úplne plné tekutiny, alebo v prípade prevrátenia, nevyskytujú poškodenia alebo prekážky, ktoré by mohli brániť jeho stúpaniu.
- V prípade prevrátenia odporúčame zariadenie pred jeho vypnutím postaviť.
- Zariadenie ihneď vypnite v prípade úniku tekutín alebo peny.
- Vodu nevysávajú z nádob, umývadiel, vaní, a pod.
- Nepoužívajte rozpúšťadlá ani agresívne čistiace prostriedky.
- Údržba a oprava musí byť vždy vykonávaná odborným personálom; časti, ktoré by sa prípadne mohli poškodiť, je potrebné vymeniť za originálne náhradné dielce.
- Výrobca nenesie žiadnu zodpovednosť za škody spôsobené na osobách a veciach z dôvodu nedodržania týchto pokynov alebo ak je zariadenie používané pre nepovolené účely.

HLUČNOSŤ

Namerané hodnoty sú v súlade s normami EN 60704 - 1 (1997) / EN 60704 -2 - 1 (2001). Meranie hladiny akustického tlaku A zariadenia je 71 dB (A). Zariadenie môže za nepriaznivých podmienok napájania spôsobovať dočasné výpadky napätia.

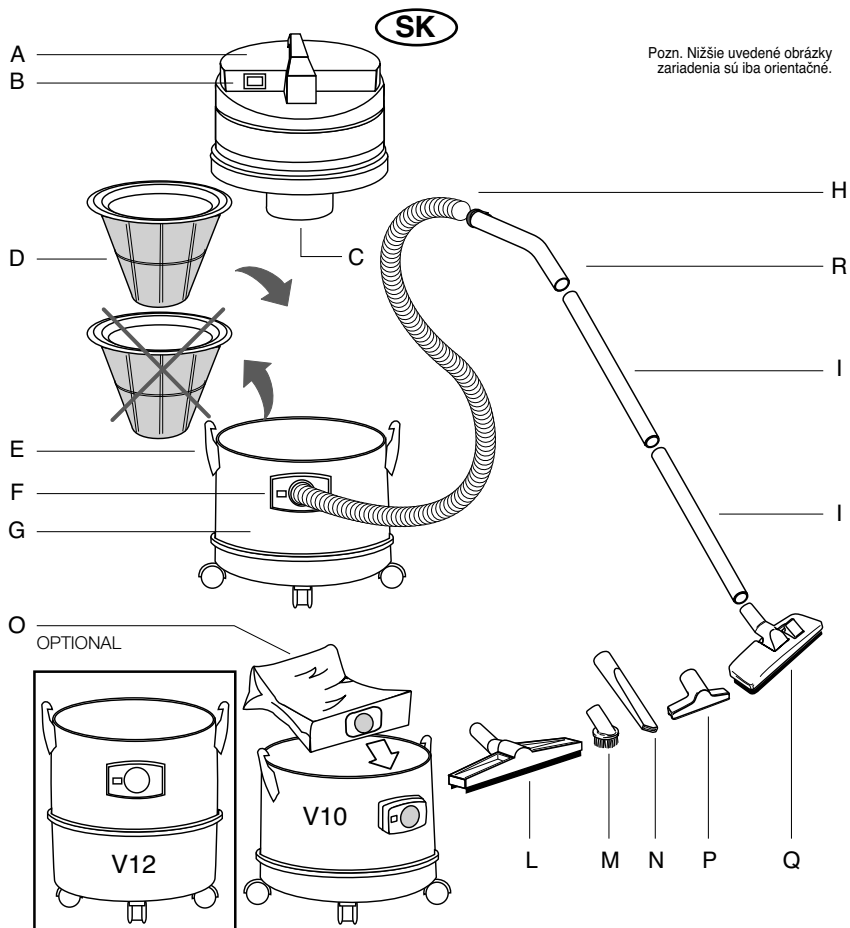

Pozn. Nižšie uvedené obrázky zariadenia sú iba orientačné.

POPIS A MONTÁŽ

- A - Blok motora
- B - Vypínač
- C - Plavák: bráni vniknutiu nasiatej tekutiny do bloku motora
- D - Polyesterový filter vkladný do tela vysávača pre suché vysávanie a vyberaný pri mokrom vysávaní
- E - Kotvy pre prichytenie bloku motora k telu vysávača
- F - Nasávací otvor
- G - Telo
- H - Pružná hadica
- I - Hadica

L - Hubica na mokré vysávanie

M - Kruhová kefa

N - Štrbinová hubica

O - Papierový filter (na pranie), ktorý sa nasadzuje priamo na nasávací otvor. Jeho použitie nevyklučuje použitie polyesterového filtra, ktorý sa používa v každom prípade.

P - Malý nasávací otvor

Q - Kefa na dvojaké použitie

R - Rukoväť

POZOR

Pre zachovanie bezchybnej účinnosti vysávača pre suché vysávanie je nutné polyesterový filter po každom jeho použití vyčistiť a vyklepať.

SK

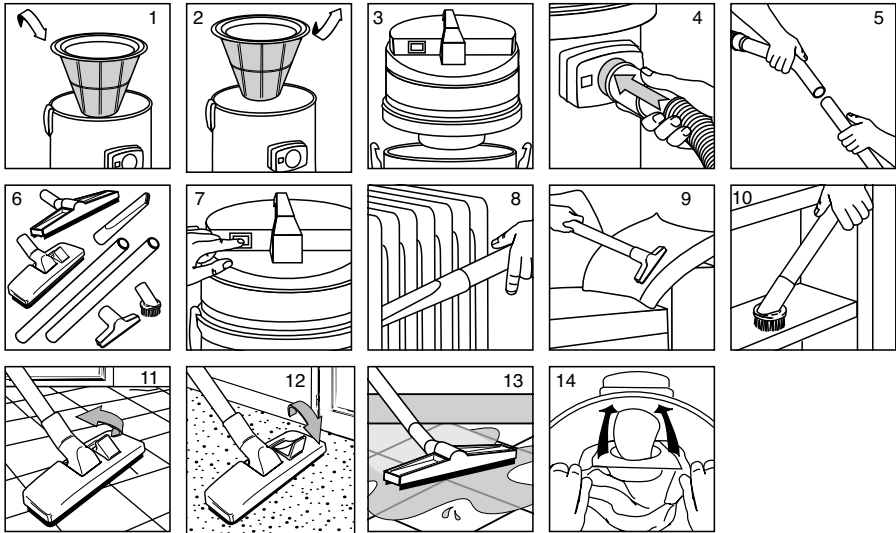

SUCHÉ VYSÁVANIE SPÔSOB POUŽITIA

- Vložte látkový filter do tela vysávača (obr. 1).
- Priklopte veko tela vysávača a zaistite ho pružnými sponkami (obr. 3).
- Do otvoru zasuňte pružnú hadicu (obr. 4).
- Na koniec pružnej hadice pripojte predĺžovací dielec (obr. 5).
- Vyberte najvhodnejší násadec a pripojte ho (obr. 6).
- Zariadenie zapnite až po zasunutí zástrčky do zásuvky (obr. 7).
- Príklad použitia štrbinovej hubice (obr. 8).
- Príklad použitia malého nasávacieho otvoru (obr. 9).
- Príklad použitia podlahovej kefy (obr. 11).
- Príklad použitia kobercovej kefy (obr. 12)
- Príklad použitia kruhovej kefy (obr. 10).
- Ak sa predpokladá použitie papierového filtra, vložte ho do tela vysávača a pripevnite ho ku klapke (obr. 14).

MOKRÉ VYSÁVANIE SPÔSOB POUŽITIA

- Vyberte látkový filter z tela vysávača (obr. 2).
- Priklopte veko tela vysávača a zaistite ho pružnými sponkami (obr. 3).
- Do otvoru zasuňte pružnú hadicu (obr. 4).
- Na koniec pružnej hadice pripojte predĺžovací dielec (obr. 5).
- Pripojte hubicu na mokré vysávanie (obr. 6).
- Zariadenie zapnite až po zasunutí zástrčky do zásuvky (obr. 7).
- Príklad použitia malého nasávacieho otvoru (obr. 13).

Tehnični podatki

Opis

Napetost	V	220-240
Frekvenca	Hz	50/60
Nominalna moč	W	1000
Podtlak	mbar (max)	220
Zmogljivost	l/s (max)	47
Višina	mm	600
Dolžina	mm	400
Širina	mm	380
Prostornina vrečke V10/V12	l	23,5/25,2
Hrup	dB(A) ¹⁾	71
Teža (brez dodatkov)	kg	7,4

NAVODILA, KI SE JIH MORATE NATANČNO DRŽATI

- **POZOR:** ne vesavajte vnetljivih snovi (npr. saj iz kamina), kot tudi ne eksplozivnih, toksičnih ali zdravju nevarnih.
- **POZOR:** v primeru izhajanja pene ali tekočine napravo nemudoma izklopite.
- Sestavni deli embalaže lahko predstavljajo nevarnosti (npr. plastična vrečka): zato jih hranite izven dosega otrok in drugih oseb ali živali ki se ne zavedajo svojih dejanj.
- Vsaka drugačna uporaba od navedene v tem priročniku lahko predstavlja nevarnost, zato se ji morate izogibati.
- Med delovanjem naprave, se izogibajte namestitvi sesalne odprtine v bližino občutljivih delov telesa, kot so oči, usta, ušesa.
- Pred uporabo je treba napravo v celoti pravilno sestaviti.
- Prepričajte se, da je vtičnica skladna z vtičnem naprave.
- Prepričajte se, da je vrednost napetosti, navedena na enoti motorja, enaka vrednosti električne energije, na katero nameravate napravo priključiti.
- Nikoli ne pustite delujoče naprave brez nadzora.
- Vedno odstranite vtičnik iz vtičnice pred izvajanjem kakršnihkoli posegov na napravi ali ko le-ta ostane nenadzorovana ali v dosegu otrok ali oseb, ki se ne zavedajo svojih dejanj.
- Nikoli ne vlecite ali dvigujte naprave za električni kabel.
- Pri čiščenju naprave, le-te ne potaplajte v vodo, in je ne izpirajte z vodnimi curki.

Prosimo vas, da embalažni material odlagate okolju prijazno.



Embalažni material je mogoče reciklirati. Vljudno prosimo, da embalaže ne odlagate med gospodinjne odpadke temveč jo odlagate v centre za ločeno zbiranje odpadkov za reciklažo.

Prosimo vas, da odlagate stare / izrabljene dele na okolju prijazen način.



Stari/izrabljeni deli vsebujejo dragocene materiale, ki jih je mogoče reciklirati. Baterije, olja in podobne snovi ne smejo onesnaževati okolja. Zato vas prosimo, da stare/izrabljene dele odlagate v ustrezne centre za ločeno zbiranje odpadkov.

- ¹⁾ EN 60704-1 (1997)
EN 60704-2-1 (2001)
ISO 3744 (1994)

- Če se napajalni kabel pokvari, ga mora zamenjati izdelovalec ali njegova servisna oz. tehnična služba ali vsekakor primerno usposobljena oseba, tako da se prepreči vsakršna nevarnost.
- Pri uporabi električnih podaljškov se prepričajte, da le-ti slonijo na suhih in zaščitnih površinah, izven dosega morebitnih vodnih curkov.
- Prepričajte se da je plovec (C), ki izvaja funkcijo zapore vesavanja, ko je osrednji del popolnoma poln tekočine ali v primeru prevrnitve, ni pokvarjen ali zamašen, kar bi lahko preprečilo njegovo dvigovanje.
- V primeru prevrnitve vam svetujemo, da napravo ped izklopom dvignete.
- Če pride do izteka tekočine ali pene, napravo nemudoma izklopite.
- Ne sesajte vode iz posod, umivalnikov, kadi, ipd.
- Ne poslužujte se topil ali agresivnih detergentov.
- Vzdrževanja in popravila naj izvaja le primerno usposobljeno osebje; morebitne poškodovane dele je treba zamenjati le z originalnimi nadomestnimi deli.
- Izdelovalec zavrača vsakršno odgovornost za poškodbe, ki bi jih utpele osebe ali stvari zaradi neupoštevanja teh navodil ali pri morebitni nesmotrni uporabi naprave.

HRUP

Izmerjene vrednosti ustrezajo predpisom EN 60704 - 1 (1997) / EN 60704 - 2 - 1 (2001). Izmera A nivoja akustičnega pritiska stroja je 71 dB (A)

V primeru neugodnih napajalnih pogojev, lahko stroj povzroča prehodne padce napetosti.

SI

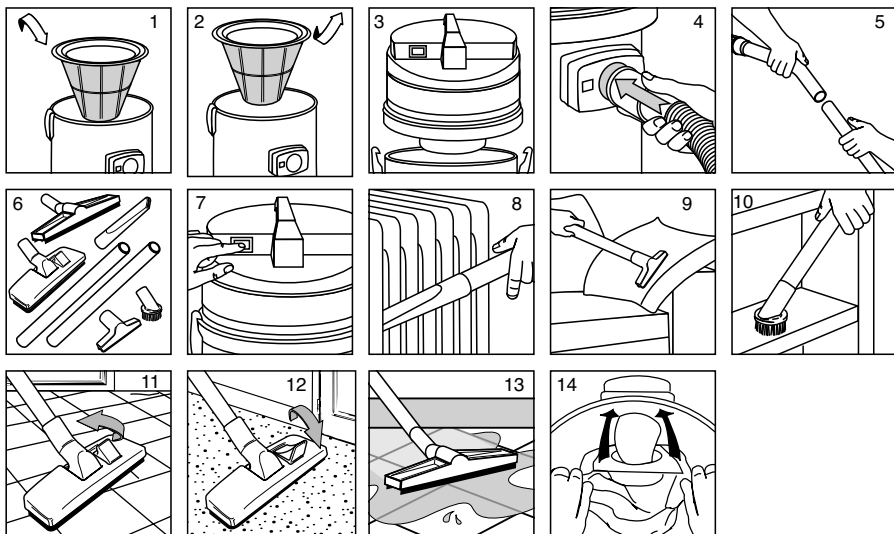

SESALNIK ZA PRAH POSTOPANJE

- Platneni filter namestite v osrednji del (slika 1).
- Namestite glavo na osrednji del in jo pritrdite s kavljji (slika 3)
- Gibko cev vstavite v navojno prirobnico (slika 4)
- Na konec gibke cevi vstavite držaj in podaljške (slika 5).
- Izberite in namestite najprimernejši dodatek (slika 6)
- Vključite napravo, potem ko ste vtikač vtaknili v vtičnico (slika 7)
- Primer uporabe dodatka v obliki ploščate sulice (slika 8).
- Primer uporabe manjše sesalne navojne prirobnice (slika 9).
- Primer uporabe krtače na tleh (slika 11)
- Primer uporabe krtače na tapisomu (slika 12)
- Primer uporabe čopiča (slika 10).
- Če je predvidena uporaba papirnatega filtra, ga vstavite v osrednji del, tako da ga navlečete na deflektor (slika 14)

SESANJE TEKOČIN POSTOPANJE

- Platneni filter odstranite iz osrednjega dela (slika 2).
- Namestite glavo na osrednji del in jo pritrdite s kavljji (slika 3)
- Gibko cev vstavite v navojno prirobnico (slika 4)
- Na konec gibke cevi vstavite držaj in podaljške (slika 5).
- Povežite krtačo s priseskom (slika 6).
- Vključite napravo, potem ko ste vtikač vtaknili v vtičnico (slika 7)
- Primer uporabe krtače s priseskom (slika 13)

Műszaki adatok

Leírás

Feszültség	V	220-240
Frekvencia	Hz	50/60
Névleges teljesítmény	W	1000
Nyomáscsökkenés	mbar (max)	220
Teljesítmény	l/s (max)	47
Magasság	mm	600
Hosszúság	mm	400
Szélesség	mm	380
Zsák kapacitása V10/V12	l	23,5/25,2
Zajszint	dB(A) ¹⁾	71
Súly (kiegészítők nélkül)	kg	7.4

PONTOSAN BETARTANDÓ ÚTMUTATÁSOK

- **FIGYELEM:** ne szívjon fel gyúlékony anyagot (pl. kályha hamu), robbanékony, mérgező vagy az egészséget károsító anyagot.
- **FIGYELEM:** hab vagy folyadék vesztes esetén azonnal kapcsolja ki.
- A csomagoló anyagok esetleg veszélyesek lehetnek (pl. szövet zsák): ezért tartsa azokat távol gyermekektől és más olyan személyektől vagy állatoktól, amelyeknek reakcióit nem ismeri pontosan.
- A kézikönyvben meghatározottaktól eltérő minden használati mód veszélyes lehet, ezért az elkerülendő.
- Amikor a berendezés működés alatt van, figyeljen arra, hogy a készülék beszívó része ne kerüljön közel a test kényes részeihez, mint a szem, száj, fül.
- Használat előtt a berendezés minden részét pontosan fel kell szerelni.
- Bizonyosodjon meg róla, hogy a fali aljzat megfelel a berendezés csatlakozásának.
- Bizonyosodjon meg róla, hogy a motor blokkolón jelzett feszültség érték megfelel annak az energia értéknek, amelyhez a berendezést csatlakoztatni akarja.
- A működésben lévő berendezést ne hagyja felügyelet nélkül.
- Mindig húzza ki a dugaszt a fali csatlakozóból, mielőtt bármilyen okból hozzányúlna a készülékhez, vagy ha azt felügyelet nélkül hagyja, vagy ha gyermekek vagy más olyan személyek vannak a közelben, akiknek a reakcióit nem ismeri pontosan.
- A készüléket soha ne húzza vagy emelje fel az elektromos kábelnél fogva.
- Tisztítás céljából soha ne merítse a készüléket vízbe vagy ne mossa vízsugárral.

Kérjük, hogy a csomagoló anyagokat környezetkímélő módon semmisítse meg.



A csomagoló anyagok újra felhasználhatók. Kérjük, a csomagoló anyagot ne dobja a háztartási szemétkébe, helyezze azt az erre kijelölt, újra felhasználható anyagokat gyűjtő helyre.

Kérjük, hogy a régi/használt darabokat környezetkímélő módon semmisítse meg.



A régi/használt darabok értékes, újra felhasználható anyagokat tartalmaznak, amelyeket vissza kell származtatni. Elemek, olajok és hasonló anyagok nem szennyezhetik a környezetet. Kérjük, a régi/használt darabokat az erre kijelölt, szeparált gyűjtőhelyre vigye.

- ¹⁾ EN 60704-1 (1997)
EN 60704-2-1 (2001)
ISO 3744 (1994)

- Ha a kábel károsodott, azt kizárólag a gyártó, vagy a szakszerviz vagy megfelelő képzéssel rendelkező személy cserélheti ki, a veszélyek elkerülése érdekében.
- Elektromos hosszabbító használata esetén bizonyosodjon meg róla, hogy ezek felülete száraz legyen és védje meg bármiféle vízes behatástól.
- Bizonyosodjon meg róla, hogy az úszó (C), amelynek az a funkciója, hogy megállítsa a beszívást akkor, ha a tartály teljesen megtelt folyadékkal vagy ha feldől, nem károsodott vagy tört el, ami megakadályozná, hogy felszálljon.
- Ha a berendezés feldől, azt ajánljuk, hogy kikapcsolás előtt állítsa fel.
- A készüléket azonnal kapcsolja ki, ha folyadék vagy hab jutna ki.
- Ne szívjon fel vizet tartályból, kádból, medencéből stb.
- Ne használjon agresszív oldó és tisztító szereket.
- Karbantartást és javítást mindig csak szakember végezhet; az esetleg elromlott alkatrészeket csak eredetivel lehet kicserélni.
- A gyártó nem vállal felelősséget azokért a károkért, amelyeket a jelen utasítás be nem tartása okozott vagy ha a berendezést nem szabályos módon használják.

ZAJ

EN 60704 – 1 normának megfelelő mért értékek (1997) / EN 60704 -2 - 1 (2001). A gép akusztikai nyomás szintjének A mérése 71 dB (A)

Kedvezőtlen áramellátási körülmények esetén a berendezés feszültség esést okozhat.

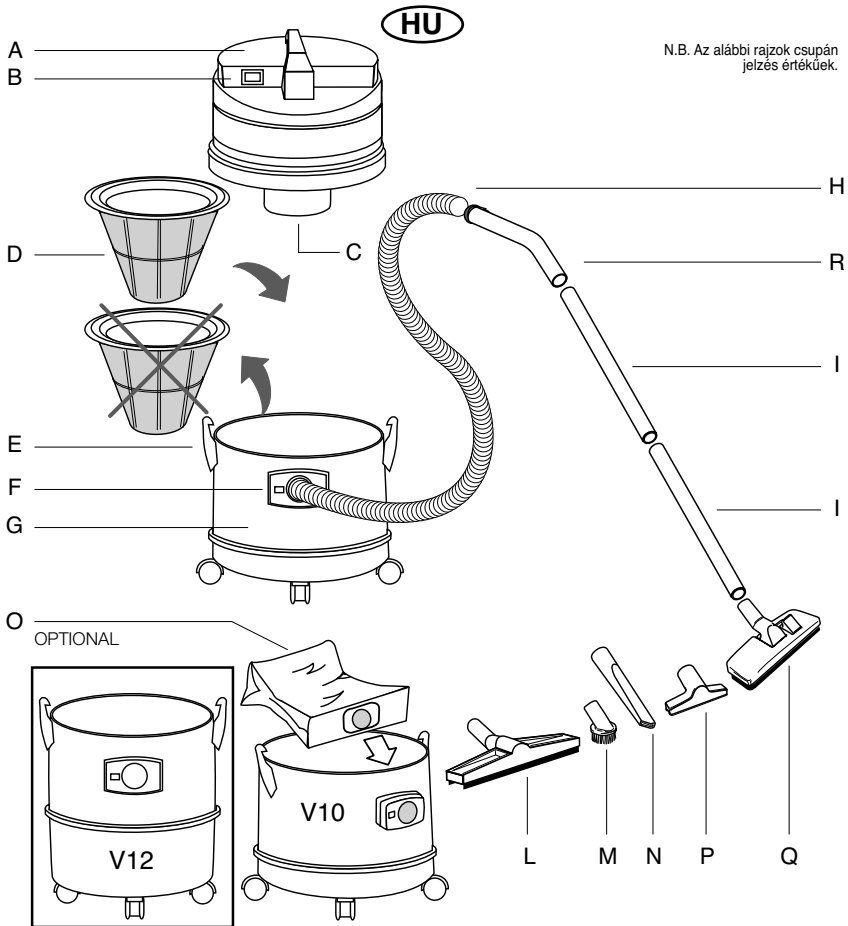

LEÍRÁS ÉS FELSZERELÉS

- A - Motor blokkoló
- B - Kapcsoló
- C - Úszó: megakadályozza, hogy a felszívott folyadék ellepje a motor blokkolót
- D - Tartályba helyezett poliészter filter, a por felszívásához és eltávolításához folyadék felszívás esetén
- E - Motor blokkoló tartó kapcsok a tartályban
- F - Beszívó nyílás.
- G - Tartály.
- H - Cső flex
- I - Cső
- L - Szívó kefe

- M - Kefe
- N - Lapos csővég.
- O - Papír filter (kérésre), melyet közvetlenül a beszívó nyílásra lehet helyezni. Használata nem zárja ki a poliészter filter használatát, azt ugyanúgy lehet alkalmazni.
- P - Beszívó nyílás
- Q - Kettős használatú kefe
- R - Fogantyú

FIGYELEM

A por felszívó berendezés tökéletes állapotban tartásához szükség van arra, hogy a poliészter filtert minden használat után tisztítsa ki.

HU

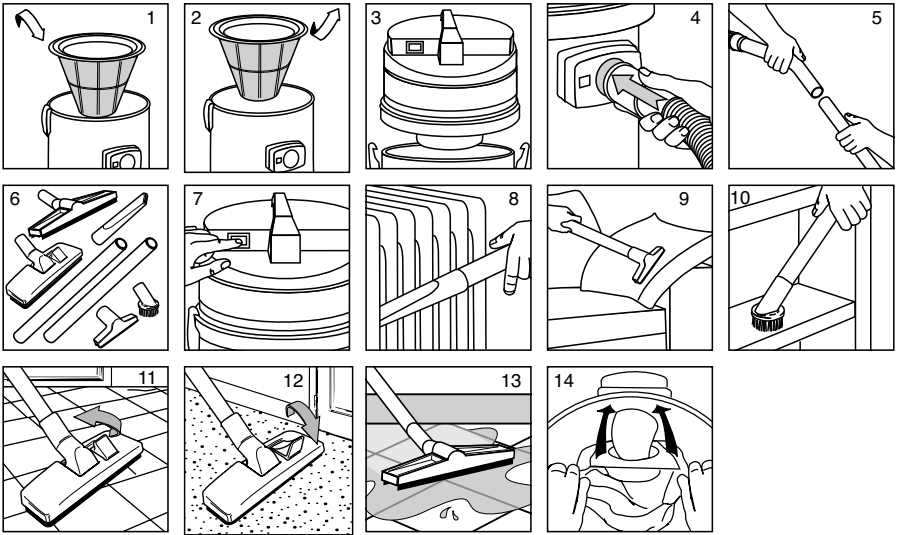

POR FELSZÍVÁS MŰKÖDTETÉS

- Helyezze a szövet filtert a tartályba (1 rajz).
- Szerelje fel a fejet a tartályra és rögzítse a kapcsokkal (3 rajz).
- Helyezze a rugalmas csövet a nyílásra (4 rajz).
- Helyezze a rugalmas cső végére a fogantyút és a hosszabbítót (5 rajz).
- Válassza ki és csatlakoztassa a megfelelő kiegészítőt (6 rajz).
- Kapcsolja be a készüléket, miután csatlakoztatta a fali aljzatba (7 rajz)
- Lapos csővég használatára példa (8 rajz).
- Szívónyílás használatára példa (9 rajz).
- Padlókefe használatára példa (11 rajz).
- Padlószőnyeg kefe használatára példa (12 rajz)
- Kefe használatára példa (10 rajz).
- Ha papír filtert akar használni, helyezze a tartályba a deflektorra húzva (14 rajz).

FOLYADÉK FELSZÍVÁS MŰKÖDTETÉS

- Vegye ki a szövet filtert a tartályból (2 rajz).
- Helyezze fel a fejet a tartályra és rögzítse a kapcsokkal (3 rajz).
- Helyezze fel a rugalmas csövet a nyílásra (4 rajz).
- Helyezze a rugalmas cső végére a fogantyút és a hosszabbítót (5 rajz).
- Csatlakoztassa a szívó kefét (6 rajz).
- Kapcsolja be a készüléket, miután csatlakoztatta a fali aljzathoz (7 rajz)
- A szívó kefe használatára példa (13 rajz).

Teknik bilgiler

Tanım

Voltaj	V	220-240
Frekans	Hz	50/60
Nominal güç	W	1000
Emiş gücü	mbar (max)	220
Hava akımı	l/s (max)	47
Yükseklik	mm	600
Boy	mm	400
En	mm	380
Torbanın Toz Hacmi V10/V12	l	23.5/25.2
Ses düzeyi	dB(A) ¹⁾	71
Ağırlık (aksesuarsız)	kg	7.4

Ambalajı çevreye zarar vermemek için uygun bir şekilde atınız



Ambalaj maddeleri geri dönüşümlüdür. Günlük çöple atmayarak yeniden çevrime sokunuz.

Ambalajı çevreye zarar vermemek için uygun bir şekilde atınız



Eski /kullanılmış cihazlar geri dönüşümlü değerli maddeler içerebilir. Akü, yağ ve benzeri maddeler çevreyi kirlilememelidir. Eski/kullanılmış cihazları uygun geri dönüşümlü yöntemleri kullanarak atınız.

- ¹⁾ EN 60704-1 (1997)
EN 60704-2-1 (2001)
ISO 3744 (1994)

DİKKAT EDİLECEK HUSUSLAR

- **DİKKAT:** bu cihaz şömine külü gibi sağlığa zarar verebilecek tehlikeli tozların veya patlayıcı/yanıcı maddelerin temizliği için uygun değildir.
- **DİKKAT:** köpük veya sıvı kaçırmaları halinde hemen kapatınız.
- Ambalajda kullanılan maddeler (plastik torbalar vs.) tehlikeli olabilir. Bunları çocuk ve hayvanlardan uzak tutunuz.
- Cihazı bu kılavuzda belirtilen amaçlar dışında kullanmak tehlikeli olduğundan böyle bir kullanımdan sakınılmalıdır.
- Çalışma esnasında emici ucu vücuttan ve özellikle göz, kulak, ağız gibi hassas bölgelerden uzak tutunuz.
- Kullanımdan önce cihazın parçaları doğru bir şekilde bir araya getirilmelidir.
- Kullanılacak prizden cihazın fişine uygun olup olmadığını kontrol ediniz.
- Tanıtım etiketinde belirtilen voltaj ile şehir şebeke voltajının aynı olmasına dikkat ediniz.
- Çalışma esnasında cihazı gözetimsiz bırakmayınız.
- Bakım veya servis gerektiren durumlarda ve cihaz gözetimsiz kaldığı durumlarda fişi prizden çekiniz. Çocuklardan uzak tutunuz.
- Cihazınızı kablosundan çekerek taşımayınız ve kaldırmayınız.
- Cihazı suya sokmayınız ve temizlemek için tazyikli su kullanmayınız.
- Olası bir riski önlemek için hasar görmüş kabloların değişimi yetkili servis veya bu

konuda uygun bir eğitim görmüş bir kişi tarafından yapılmalıdır.

- Uzatıcı kablo kullanıldığında, kablunun kuru zemine dayandığından emin olunuz.
- Bidon suyla dolduğunda veya cihaz devrildiğinde emişi durdurma özelliğine sahip şamandıranın (C) suyun yükselişini engelleyebilecek bir hasar görmediğini ve tıkalı olmadığını kontrol ediniz.
- Kullanma sırasında süpürge devrilsen cihazı kapatmadan önce düz hale getiriniz.
- Köpük veya sıvı kaçırmaları halinde hemen kapatınız.
- Vazo, lavabo vs. gibi yerlerden su emmeyiniz.
- Aşındırıcı deterjan kullanmayınız.
- Ürünün tamiri ve bakımı yetkili servis veya kişiler tarafından yapılmalıdır; değişim sırasında sadece orijinal parçalar kullanılmalıdır.
- Yanlış kullanımdan kaynaklanan hasar veya kazalardan imalatçı sorumlu tutulamaz.

SES DÜZEYİ

EN 60704 – 1 (1997) / EN 60704 -2 - 1 (2001)' e uygun olarak ölçülen değerler. Cihazın akustik basınç düzeyinin ölçümü 71 dB dir (A).

Elektrik akımının düzensiz olması halinde, makine elektrik şebekeyi geçici olarak devre dışı bırakabilir.

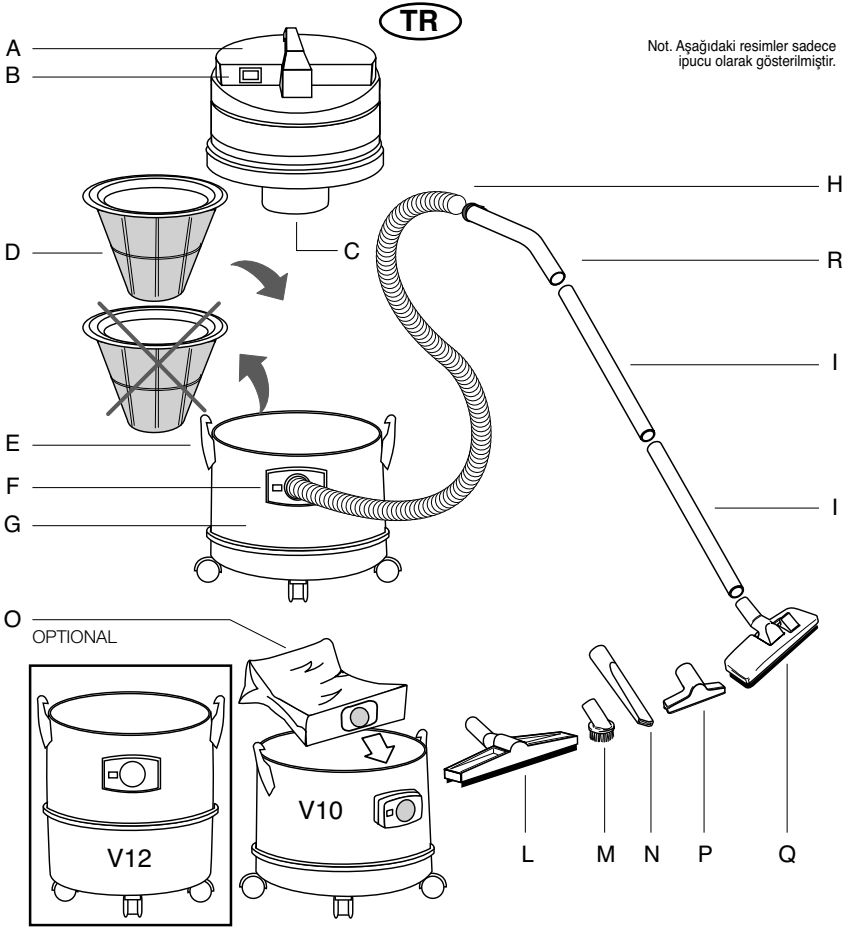

TANIM VE MONTAJ

- A - Motor bloğu.
B - Çalıştırma düğmesi
C - Şamandıra: emilen sıvının motor bloğuna girmesini engelliyor
D - Polyester filtresi (tozu emerken bidona takılacak, sıvıyı emerken ise çıkartılacak)
E - Bidon kilitleme kulakları
F - Emiş ağzı.
G - Bidon.
H - Elastik hortum
I - Hortum
L - Emiş fırçası

- M- Fırça
N- Düz hortum başı.
O- Kağıt filtresi (istek üzerine) direkt olarak geniş ağızlı emiş ucu üzerine takılacak. Kağıt filtresinin kullanılsa bile polyester filtresi yine de kullanılacak.
P- Dar ağızlı uç.
Q- Çift kullanım fırçası.
R- Taşıma sapı.

DİKKAT

Toz emmek için cihazı en iyi durumda muhafaza etmek için polyester filtresini her kullanımdan sonra silkeleyip temizlemek gerekir.

TR

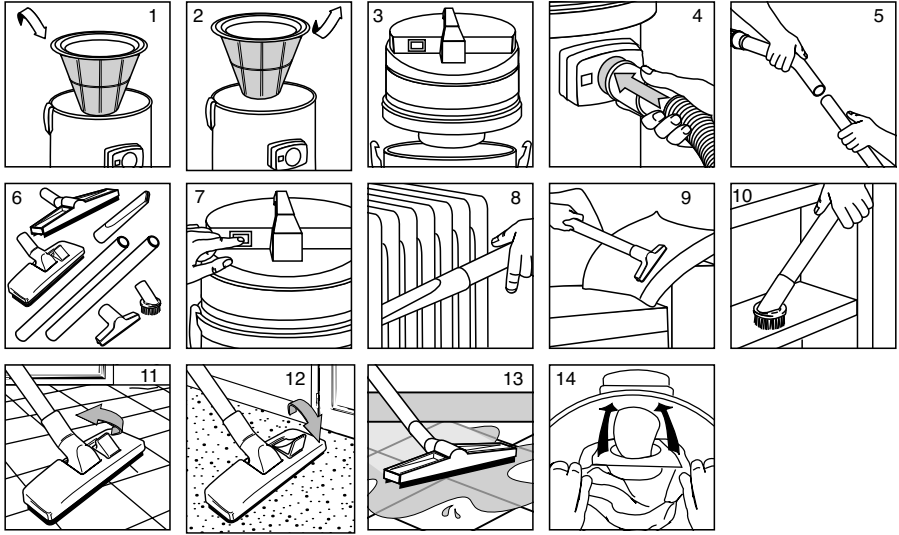

TOZ EMME KULLANIM ŞEKLİ

- Bez filtreyi bidona takınız (Resim 1).
- Başı bidona takıp kilitme kulaklarıyla sabitlendiriniz (Resim 3).
- Elastik hortumu geniş ağıza sokunuz (Resim 4).
- Elastik hortumunun başına sapı ve uzatma parçalarını takınız (Resim 5).
- En uygun aksesuarı seçip takınız (Resim 6).
- Süpürgeğin fişini prize soktukten sonra çalıştırınız (Resim 7)
- Düz hortum başı kullanım örneği (Resim 8).
- Dar ağızlı emiş ucu kullanım örneği (Resim 9).
- Fırça kullanım örneği – yer üzerinde (Resim 11).
- Fırça kullanım örneği – halı üzerinde (Resim 12).
- Yer fırçası kullanım örneği (Resim 10).
- Kağıt filtre kullanılacaksa, sürgünün üzerine çekip bidona sokunuz (Resim 14).

SIVI EMME KULLANIM ŞEKLİ

- Bez filtreyi bidondan ayırınız (Resim 2).
- Başı bidona takıp kilitme kulaklarıyla sabitlendiriniz (Resim 3).
- Elastik hortumu geniş ağızlı uca sokunuz (Resim 4).
- Elastik hortumunun başına sapı ve uzatma parçalarını takınız (Resim 5).
- Emiş fırçasını takınız (Resim 6).
- Süpürgeğin fişini prize soktukten sonra çalıştırınız (Resim 7)
- Emiş fırçası kullanım örneği (Resim 13).



Технические данные

Описание

Напряжение	В	220-240
Частота	Гц	50/60
Номинальная мощность	Вт	1000
Разрежение	мбар (не выше)	220
Поток	л/с (не выше)	47
Высота	мм	600
Длина	мм	400
Ширина	мм	380
Вместимость мешка 10 В/12 В	л	23,5/25,2
Уровень шума	дБ(А) ¹⁾	71
Вес (без принадлежностей)	кг	7,4

СТРОГО СОБЛЮДАТЬ СЛЕДУЮЩИЕ УКАЗАНИЯ

- **ОСТОРОЖНО!** Не всасывать огнеопасных (как например пепел камина), взрывчатых, токсичных или опасных для здоровья веществ.
- **ОСТОРОЖНО!** В случае утечки пены или жидкости немедленно выключить электроприбор.
- Упаковочные материалы могут оказаться опасными (как например пластмассовый мешок): следовательно, хранить их в месте, недоступном для детей, животных или людей, не отдающих себе отчет в своих действиях.
- Использование электроприбора для другой цели, чем указано в этом руководстве, может оказаться опасным; необходимо от этого воздерживаться.
- При работе электроприбора держать всасывающее сопло далеко от тела, в частности далеко от тех частей, как глаза, уши и рот.
- До эксплуатации необходимо правильно собрать все детали электроприбора.
- Удостовериться, что используемая розетка подходит для вилки электроприбора.
- Удостовериться, что значение напряжения, указанное на блоке двигателя, соответствует значению напряжения питания.
- Никогда не оставлять электроприбор без надзора при его использовании.
- Вынуть вилку из розетки перед выполнением любой операции на электроприборе, если электроприбор оставляется без надзора или если дети и люди, не отдающие себе отчет в своих действиях, могли бы его использовать.
- Никогда не поднимать или тянуть электроприбор кабелем питания.
- Никогда не погружать электроприбор в воду для его очистки, никогда не применять струю напорной воды для

Рекомендуется устранить упаковочные материалы экологически чистым способом.



Упаковочные материалы могут быть повторно использованы. Рекомендуется их сортировать и не смешивать с домашними отходами.

Старые/изношенные части содержат ценные материалы, которые могут быть повторно использованы.



Батареи, масла и подобные вещества не должны загрязнять окружающую среду. Следовательно, рекомендуется устранить старые/изношенные части через соответствующие системы сортировки.

- ¹⁾ EN 60704-1 (1997)
EN 60704-2-1 (2001)
ISO 3744 (1994)

его промывки.

- Если кабель питания поврежден, только производитель, центр техобслуживания или специализированный техник могут его заменить во избежание любого риска.
- При использовании электрических удлинителей удостовериться, что они находятся на сухих поверхностях далеко от возможных струй воды.
- Удостовериться, что поплавок (С), который должен остановить всасывание когда корпус заполнен жидкостью или в случае переворачивания электроприбора, не поврежден: если он поврежден, он не поднимается.
- В случае переворачивания рекомендуется подыять электроприбор и затем выключить его.
- Немедленно выключить электроприбор в случае утечки жидкости или пены.
- Не всасывать воду из сосудов, умывальников, ванн и т.д.
- Не использовать растворители или агрессивные detergенты.
- Операции техобслуживания или ремонта должны быть выполнены специализированным техником; в случае замены сломанных частей использовать только оригинальные запчасти.
- Производитель не отвечает за повреждение или ущерб, причиненные несоблюдением вышеприведенных указаний или неправильным использованием электроприбора.

УРОВЕНЬ ШУМА

Значения соответствуют нормам EN 60704 - 1 (1997) / EN 60704 -2 - 1 (2001). Значение А, обозначающее уровень звукового давления электроприбора, равно 71 дБ (А).

В случае неблагоприятных условий питания, электроприбор может вызвать временные падения напряжения.

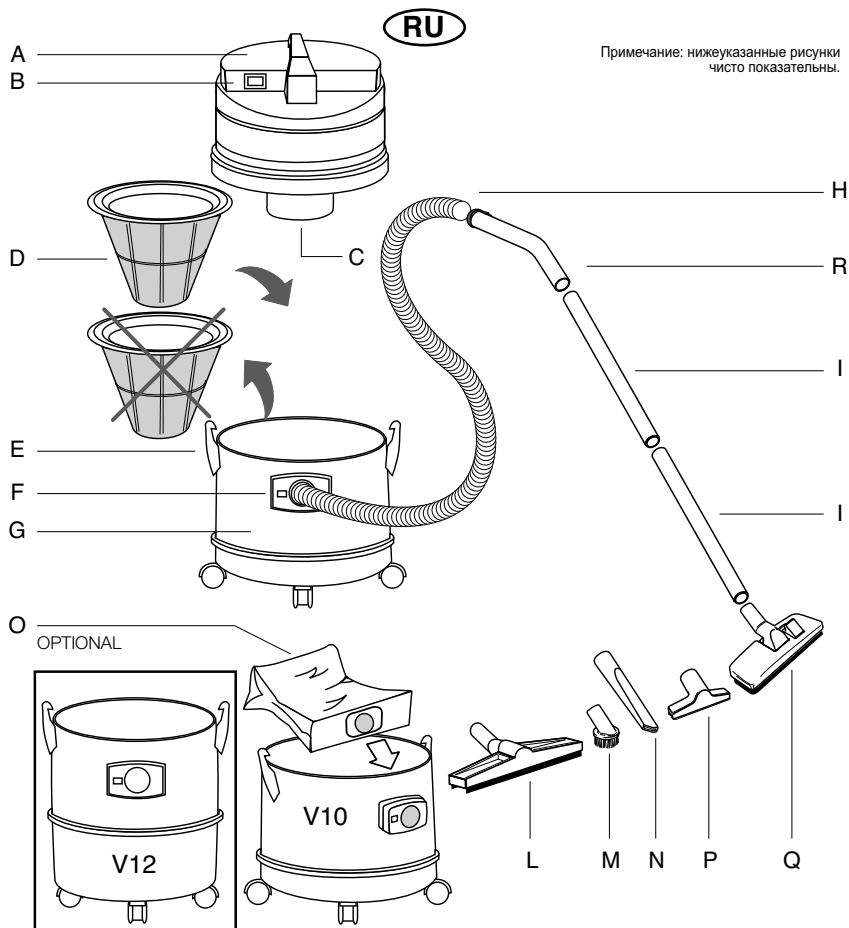

Примечание: нижеуказанные рисунки чисто показательны.

ОПИСАНИЕ И УСТАНОВКА

- A - Блок двигателя
- B - Выключатель
- C - Поплавок: не дает всасываемой жидкости войти в блок двигателя
- D - Полиэфирный фильтр, который вставляется в корпус для всасывания пыли и снимается для всасывания жидкостей
- E - Крюк для закрепления блока двигателя на корпусе.
- F - Потрубок всасывания
- G - Корпус
- H - Гибкая труба
- I - Труба
- L - Чашечная щетка

- M - Кисть
- N - Плоский носик
- O - Бумажный фильтр (по запросу), который устанавливается прямо на потрубке всасывания. Его применение не исключает использование полиэфирного фильтра, который все-таки должен быть установлен.
- P - Небольшой потрубок.
- Q - Щетка двойного использования.
- R - Рукоятка.

ОСТОРОЖНО!

Для обеспечения оптимальной эксплуатации электроприбора необходимо очищать полиэфирный фильтр после каждого применения, вытряхивая его.

RU

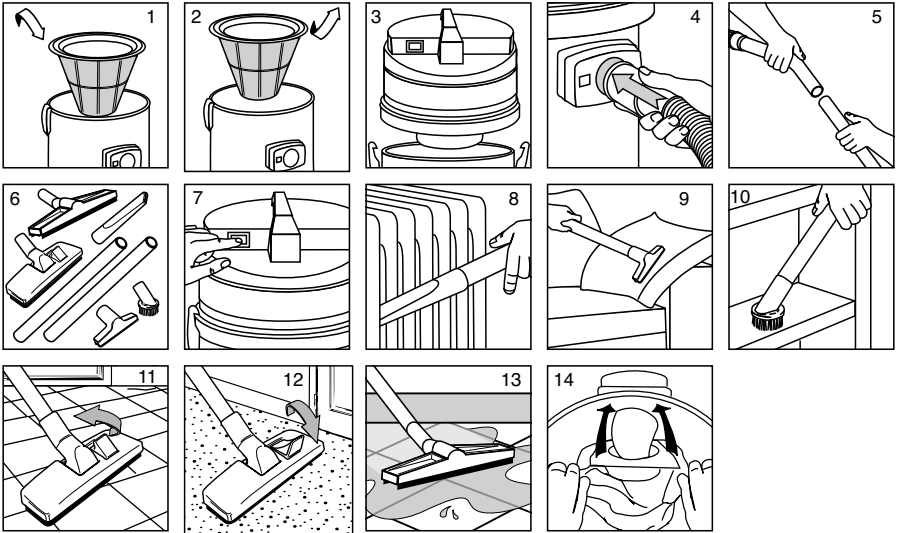

ВСАСЫВАНИЕ ПЫЛИ СПОСОБ ЭКСПЛУАТАЦИИ

- Вставить тканевый фильтр в корпус (Рис. 1).
- Установить головку на корпусе и закрепить ее крюками (Рис. 3).
- Вставить гибкую трубу в патрубок (Рис. 4).
- Вставить рукоятку и удлинители в конечную часть гибкой трубы (Рис. 5).
- Выбрать и соединить самую подходящую принадлежность (Рис. 6).
- Вставить вилку в розетку и затем включить электроприбор (Рис.7).
- Пример применения плоского носика (Рис. 8).
- Пример применения небольшого потрубка (Рис. 9).
- Пример использования щетки для полов (Рис. 11).
- Пример использования щетки для паласа (Рис.12).
- Пример использования кисти (Рис.10).
- Если предусматривается использование бумажного фильтра, вставить его в корпус, подпирая его на дефлекторе (Рис. 14).

ВСАСЫВАНИЕ ЖИДКОСТЕЙ СПОСОБ ЭКСПЛУАТАЦИИ

- Вынуть тканевый фильтр из корпуса (Рис. 2).
- Установить головку на корпусе и закрепить ее крюками (Рис. 3).
- Вставить гибкую трубу в патрубок (Рис. 4).
- Вставить рукоятку и удлинители в конечную часть гибкой трубы (Рис. 5).
- Соединить чашечную щетку (Рис. 6).
- Вставить вилку в розетку и затем включить электроприбор (Рис.7).
- Пример применения чашечной щетки (Рис. 13).

Dati tecnici

Descrizione

Tensione	V	220-240
Frequenza	Hz	50/60
Potenza nominale	W	1000
Depressione	mbar (max)	220
Portata	l/s (max)	47
Altezza	mm	600
Lunghezza	mm	400
Larghezza	mm	380
Capacità del sacco V10/V12	l	23.5/25.2
Rumorosità	dB(A) ¹⁾	71
Ingombro (senza accessori)	kg	7.4

INDICAZIONI DA OSSERVARE SCRUPolosAMENTE

- **ATTENZIONE:** non aspirare sostanze infiammabili (es. cenere del camino), esplosive, tossiche o pericolose per la salute.
- **ATTENZIONE:** in caso di fuga di schiuma o liquido spegnere immediatamente.
- I componenti l'imballaggio possono costituire dei potenziali pericoli (es. sacco in plastica): riporli quindi fuori della portata dei bambini e altre persone o animali non coscienti delle proprie azioni.
- Ogni utilizzo diverso da quelli indicati sul presente manuale può costituire un pericolo, pertanto deve essere evitato.
- Quando l'apparecchio è in funzione, evitare di posizionare l'orifizio di aspirazione in prossimità di parti delicate del corpo come gli occhi, la bocca, le orecchie.
- Prima di essere utilizzato l'apparecchio deve essere montato correttamente in ogni sua parte.
- Accertarsi che la presa sia conforme alla spina dell'apparecchio.
- Accertarsi che il valore di tensione indicato sul blocco motore corrisponda a quello di energia cui si intende collegare l'apparecchio.
- Non lasciare incustodito l'apparecchio funzionante.
- Togliere sempre la spina dalla presa di corrente prima di effettuare qualsiasi tipo di intervento sull'apparecchio o quando questo rimane incustodito o alla portata di bambini o di persone non coscienti dei propri atti.
- Non tirare mai o alzare l'apparecchio utilizzando il cavo elettrico.
- Non immergere l'apparecchio in acqua per la pulizia, né lavarlo con getti d'acqua.
- Se il cavo di alimentazione è danneggiato, esso deve essere sostituito dal costruttore o dal suo servizio di

Siete pregati di smaltire i materiali dell'imballaggio in modo ecologico



I materiali dell'imballaggio possono essere riciclati. Per favore evitate di gettare l'imballaggio nei rifiuti domestici, buttatelo invece nella raccolta differenziata destinata al riciclo.

Siete pregati di smaltire i pezzi vecchi/usati in modo ecologico



I pezzi vecchi/usati contengono preziosi materiali riciclabili che vanno recuperati. Batterie, oli e sostanze similari non devono inquinare l'ambiente. Siete quindi pregati di smaltire i pezzi vecchi/usati tramite apposita raccolta differenziata.

¹⁾ EN 60704-1 (1997)
EN 60704-2-1 (2001)
ISO 3744 (1994)

assistenza tecnica o comunque da una persona con qualifica similare, in modo da prevenire ogni rischio.

- Utilizzando prolunghe elettriche, assicurarsi che queste appoggino su superfici asciutte e protette da eventuali spruzzi d'acqua.
- Assicurarsi che il galleggiante (C), che ha la funzione di fermare l'aspirazione quando il fusto sia completamente pieno di liquido o in caso di ribaltamento, non presenti danneggiamenti od ostruzioni che possano impedirne la salita.
- In caso di ribaltamento si raccomanda di rialzare l'apparecchio prima di spegnerlo.
- Spegnerne immediatamente l'apparecchio in caso di fuoriuscita di liquido o schiuma.
- Non aspirare acqua da recipienti, lavandini, vasche, ecc.
- Non usare solventi e detergenti aggressivi.
- Manutenzioni e riparazioni devono essere effettuate sempre da personale specializzato; le parti che eventualmente si guastassero vanno sostituite solo con ricambi originali.
- Il fabbricante declina ogni responsabilità per danni causati a persone o cose in seguito al mancato rispetto di queste istruzioni o se l'apparecchio viene usato in modo irragionevole.

RUMOROSITA'

Valori misurati conformemente alle norme EN 60704 - 1 (1997) / EN 60704 - 2 - 1 (2001).

La misurazione A del livello di pressione acustica della macchina è 71 dB (A)

Sotto condizioni di alimentazione sfavorevoli, l'apparecchio può causare cadute di tensione transitorie.

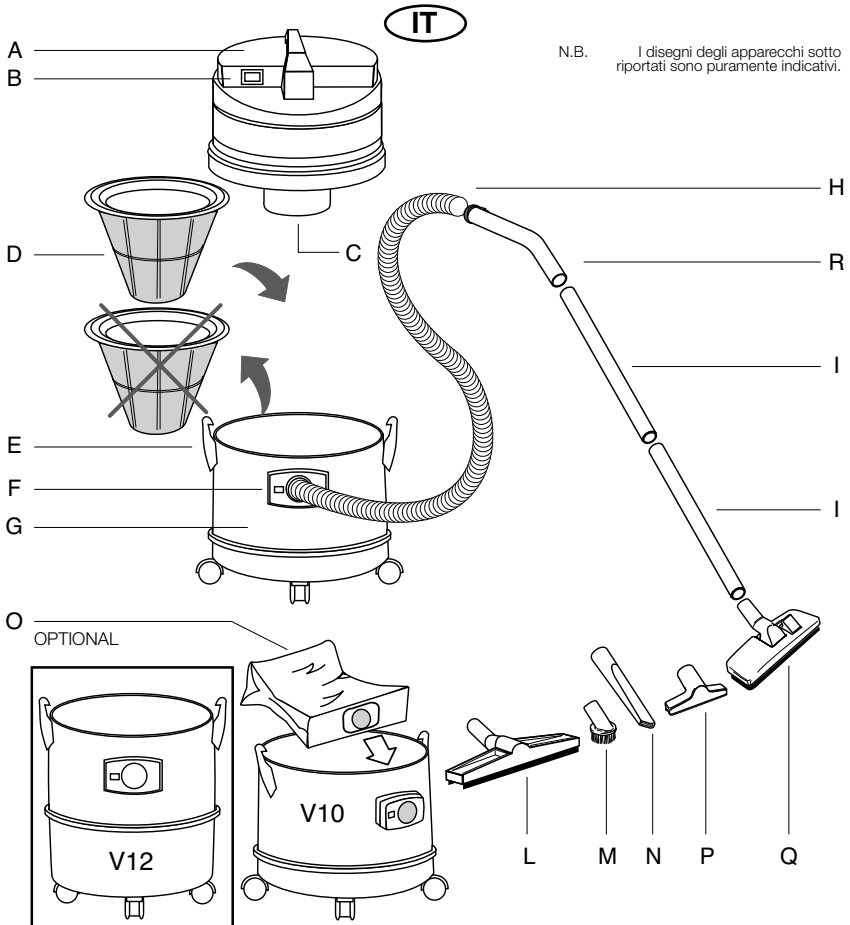

DESCRIZIONE E MONTAGGIO

- A - Blocco motore
- B - Interruttore
- C - Galleggiante: impedisce al liquido aspirato di invadere il blocco motore.
- D - Filtro in poliesteri da inserire nel fusto per aspirare polvere e da togliere per aspirare liquidi.
- E - Ganci per il serraggio del blocco motore sul fusto.
- F - Bocchettone di aspirazione.
- G - Fusto
- H - Tuboflex
- I - Tubo

- L - Spazzola ventosa
- M - Pennello
- N - Lancia piatta.
- O - Filtro in carta (a richiesta) da applicare direttamente sul bocchettone di aspirazione. Il suo impiego non esclude l'uso del filtro in poliesteri che va comunque utilizzato.
- P - Bocchettina
- Q - Spazzola doppio uso
- R - Impugnatura

ATTENZIONE

Per mantenere in perfetta efficienza l'apparecchio per l'aspirazione di polvere è necessario pulire il filtro in poliesteri scuotendolo dopo ogni utilizzo.

IT

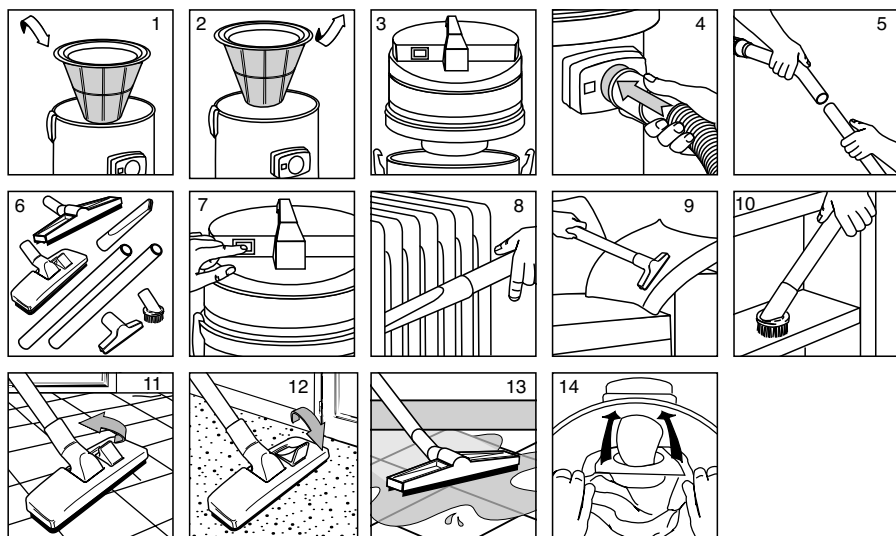

ASPIRAZIONE POLVERE MODO DI OPERARE

- Inserire il filtro in panno nel fusto (Fig. 1).
- Montare la testa sul fusto e bloccarla con i ganci (Fig. 3).
- Inserire il tubo flessibile nel bocchettone (Fig. 4).
- Inserire all'estremità del tubo flessibile l'impugnatura e le prolunghe (Fig. 5).
- Scegliere e collegare l'accessorio più adatto (Fig. 6).
- Accendere l'apparecchio dopo aver collegato la spina ad una presa (Fig.7)
- Esempio d'uso della lancia piatta (Fig. 8).
- Esempio d'uso della bocchettina (Fig. 9).
- Esempio d'uso della spazzola su pavimenti (Fig. 11).
- Esempio d'uso della spazzola su moquette (Fig. 12)
- Esempio d'uso del pennello (Fig. 10).
- Se è previsto l'uso del filtro in carta, inserirlo nel fusto calzandolo sul deflettore (Fig. 14).

ASPIRAZIONE LIQUIDI MODO DI OPERARE

- Togliere il filtro in panno dal fusto (Fig. 2).
- Montare la testa sul fusto e bloccarla con i ganci (Fig. 3).
- Inserire il tubo flessibile nel bocchettone (Fig. 4).
- Inserire all'estremità del tubo flessibile l'impugnatura e le prolunghe (Fig. 5).
- Collegare la spazzola ventosa (Fig. 6).
- Accendere l'apparecchio dopo aver collegato la spina ad una presa (Fig.7)
- Esempio d'uso della spazzola ventosa (Fig. 13).

Технически данни

Описание

Мощност	V	220-240
Работна честота	Hz	50/60
Номинална мощност	W	1000
Всмукателна мощност	mbar (max)	220
Товароподемност	l/s (max)	47
Височина	mm	600
Дължина	mm	400
Ширина	mm	380
Капацитет на торбата V10/V12	l	23.5/25.2
Степен на шума	dB(A) ¹	71
Тегло (без аксесоарите)	kg	7.4

СЛЕДВАЙТЕ СТРИКТНО СЛЕДНИТЕ ИНСТРУКЦИИ

- **ВНИМАНИЕ:** не засмуквайте възпламеняващи се (напр. пепел от камина), експлозивни, токсични или опасни за здравето вещества.
- **ВНИМАНИЕ:** в случай на изтичане на пяна или течност, незабавно изключете уреда.
- Опаковъчните компоненти могат да бъдат потенциално опасни (напр. найлоновата торбичка), затова ги дръжте далеч от достъпа на деца и други лица и животни, неотговорни за своите действия.
- Всяко използване, различно от посочените в настоящото ръководство, е потенциално опасно и следователно трябва да бъде избягвано.
- Когато уредът е включен, не насочвайте засмукващата част в близост до деликатни части на тялото като очите, устата, ушите.
- Преди употреба, всяка част на уреда трябва да бъде правилно монтирана.
- Уверете се, че контактът съответства на щепсела на уреда.
- Преди да включите уреда в контакта уверете се, че волтажът съвпада с този на вашата електрическа мрежа.
- Не оставяйте без надзор работещият уред.
- Винаги изваждайте щепсела от контакта преди каквото и да било действие по уреда или в случаите, когато той остава без надзор или в близост до деца или лица, неосъзнаващи своите действия.
- Никога не дърпайте и не повдигайте уреда, използвайте за тази цел електрическия кабел.
- Не погледвайте уреда във вода, нито използвайте за почистването му струи вода.
- Ако захранващият кабел е повреден, същият трябва да бъде заменен от производителя или от сервиза за

Умоляваме ви да изхвърляте опаковъчните материали по екологичен начин.



Опаковъчните материали могат да бъдат рециклирани. Умоляваме ви да не изхвърляте опаковките заедно с битовите отпадъци, а да ги поставяте на специалните места, предназначени за разделно събиране на отпадъците.

Умоляваме ви да изхвърляте старите/използваните части по екологичен начин



Старите/използваните части съдържат ценни материали, които могат да бъдат рециклирани. Батерии, масла и други подобни вещества, не трябва да замърсяват околната среда. Умоляваме ви да изхвърляте старите/използваните части на предназначенията места за деференцирано събиране на отпадъците.

- ¹⁾ EN 60704-1 (1997)
EN 60704-2-1 (2001)
ISO 3744 (1994)

техническа поддръжка, или във всеки случай, от лице с подобна квалификация, за да бъде предотвратен всеки евентуален риск.

- Когато използвате електрически удължители, уверете се, че същите се допират единствено до сухи и защитени от евентуални пръски вода повърхности.
- Уверете се, че плувката, която има функцията да спира засмукването, когато бидонът е пълен с течност или в случай на преобръщане, не е повредена или запушена.
- В случай на преобръщане се препоръчва първо изправяне и след това спиране на уреда.
- В случай на изтичане на течност или пяна, незабавно изключете уреда.
- Не засмуквайте вода от съдове, мивки, вани и т.н.
- Не използвайте разяждащи и твърде агресивни препарати.
- Поддръжката и поправката трябва да бъдат осъществявани винаги от специализиран персонал; евентуално повредени части биват заменени единствено с оригинални такива.
- Производителят отхвърля всякаква отговорност за повреди, дължащи се на лица или предмети, в следствие неследване на посочените указания или в случай на неразумно използване на уреда.

СТЕПЕН НА ШУМА

Стойности, измерени в съответствие с нормите EN 60704 – 1 (1997) / EN 60704 – 2 – 1 (2001). Измерването А на нивото на звуковото налягане на машината е 71 dB (A)

При неблагоприятни захранващи условия, уредът може да причини временно падане на напрежението

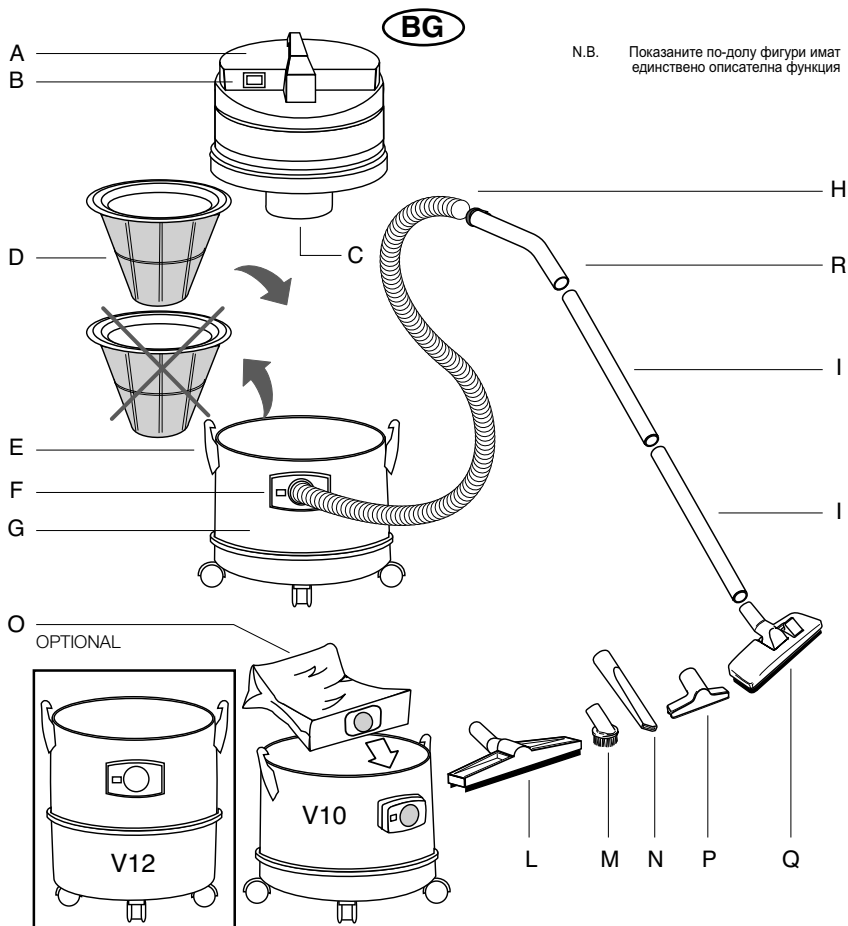

N.B. Показаните по-долу фигури имат единствено описателна функция

ОПИСАНИЕ И МОНТАЖ

- A - Спиране на двигателя
- B - Прекъсвач
- C - Плувка: пречи на засмуканата течност да блокира прекъсвача
- D - Филтър от полиестер- поставя се в бидона при засмукване на прах и се премахва, когато се засмукват течности
- E - Дръжки за затваряне върху бидона
- F - Засмукващ отвор
- G - Бидон
- H - Огъваща се тръба
- I - Тръба
- L - Вакуумна четка

- M - Четка
- N - Плосък засмукващ отвор
- O - Хартиен филтър (по заявка) за поставяне директно върху засмукващия отвор. Неговата употреба не изключва използването на полиестерния филтър, който при всички случаи влиза в употреба.
- P - Малък засмукващ отвор
- Q - Четка с двойна употреба
- R - Дръжка

ВНИМАНИЕ

За поддържане на перфектна ефикасност на уреда, при засмукване на прах е необходимо почистване на филтъра от полиестер, изтупвайки го след всяко използване.

BG

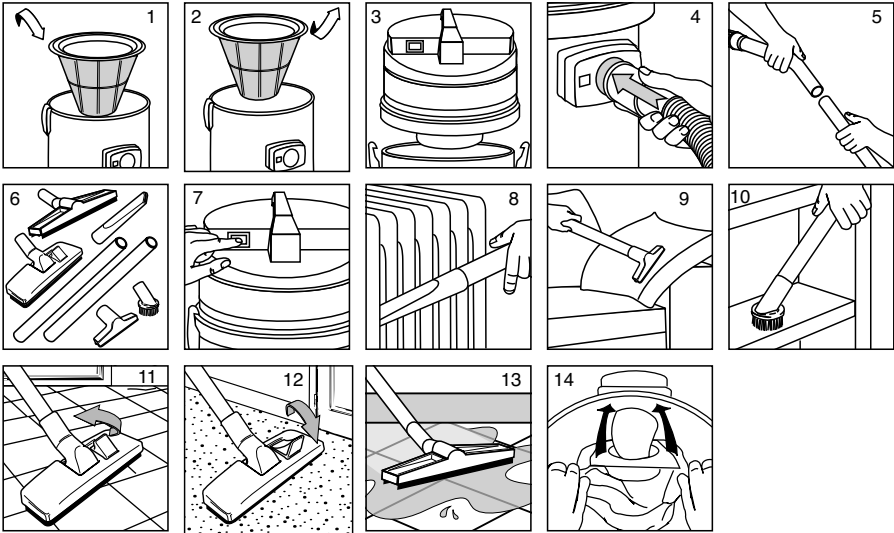

ЗАСМУКВАНЕ НА ПРАХ НАЧИН НА УПОТРЕБА

- Вкарайте платнения филтър в бидона (Фиг. 1)
- Монтирайте капака върху бидона е го блокирайте с дръжките (Фиг. 3)
- Вкарайте подвижната тръба в големия отвор (Фиг. 4)
- В края на подвижната тръба, вкарайте удължаващите тръби (Фиг. 5)
- Изберете и свържете подходящият аксесоар (Фиг. 6)
- Включете уреда, след като сте вкарали щепсела на захранващия кабел в контакта (Фиг. 7)
- Пример за използване на плоския засмукващ отвор (Фиг. 8)
- Пример за използване на малкия засмукващ отвор (Фиг. 9)
- Пример за използване на четката за под (Фиг. 11)
- Пример за използване на четката за килими и мокети (Фиг. 12)
- Пример за използване на малката кръгла четка (Фиг. 10)
- Ако е предвидено използването на хартиен филтър, вкарайте го в бидона нахлузвайки го върху дефлектора (Фиг. 14)

ЗАСМУКВАНЕ НА ТЕЧНОСТ НАЧИН НА УПОТРЕБА

- Премахнете платнения филтър от бидона (Фиг. 2)
- Монтирайте капака върху бидона е го блокирайте с дръжките (Фиг. 3)
- Вкарайте подвижната тръба в големия отвор (Фиг. 4)
- В края на подвижната тръба, вкарайте дръжката и удължаващите тръби (Фиг. 5)
- Свържете вакуумната четка (Фиг. 6)
- Включете уреда, след като сте вкарали щепсела на захранващия кабел в контакта (Фиг. 7)
- Пример за използване на вакуумната четка (Фиг. 13)



Date tehnice

Descriere

Tensiune	V	220-240
Frecventa	Hz	50/60
Putere nominala	W	1000
Depresurizare	mbar (max)	220
Debit	l/s (max)	47
Inaltime	mm	600
Lungime	mm	400
Largime	mm	380
Capacitatea sacului V10/V12	l	23.5/25.2
Zgomot	dB(A) ¹⁾	71
Dimensiuni (fara accesorii)	kg	7.4

INDICATII CARE TREBUIESC CITITE SCRUPULOS

- **ATENȚIE:** a nu aspira substanțe inflamabile (ex. cenușa de la chișinău), explozive, toxice sau periculoase pentru sănătate.
- **ATENȚIE:** în cazul în care iese spuma sau lichid, trebuie stins imediat aparatul.
- Componentele ambalajului pot constitui un pericol (ex. sacul în plastic): trebuie așezate în așa fel să nu fie la îndemâna copiilor sau altor persoane sau animale care nu sunt conștiente de propriile acțiuni.
- Fiecare folosire diferită față de cele indicate în prezentul manual poate constitui un pericol, deci trebuie evitată.
- Când aparatul este în funcțiune, trebuie evitat de a poziționa orificiul de aspirație lângă părți delicate ale corpului precum ochii, gura și urechile.
- Înainte de a fi folosit, aparatul trebuie montat corect în fiecare parte.
- Trebuie controlat ca prizele să fie conform stecherului aparatului.
- Trebuie verificat ca valoarea tensiunii indicată per bloc motor să corespundă cu cea energetică cu care doriți să conectați aparatul.
- Nu trebuie lăsat nepăzit aparatul în timpul funcționării.
- Trebuie tot timpul scos stecherul din priză de curent înainte de a efectua orice intervenție pe aparatul sau când acesta rămâne nepăzit sau la îndemâna copiilor sau altor persoane care nu sunt conștiente de propriile acțiuni.
- Nu trebuie tras sau ridicat aparatul folosindu-se de cablul electric
- Nu trebuie pus aparatul în apă pentru curățenia lui, și nu trebuie spălat cu jeturi de apă.
- Dacă cablul de alimentare este daunat, trebuie înlocuit

Sunteți rugați de a elimina materialele care compun ambalajul pe cale ecologică



Materialele ambalajului pot fi reciclate. Va rugăm de a evita de a arunca ambalajul în gunozierele domestice. Trebuie aruncate în recolta diferențiată pentru a le recicla.

Sunteți rugați de a elimina bucatile vechi/folosite pe cale ecologică



Bucatiile vechi/folosite contin materiale pretioase care se pot recicla de aceea trebuie recuperate. Baterii, uleiuri si substante asemanatoare nu trebuie sa polueze mediul. Sunteți rugați de a arunca bucatile vechi/folosite considerand recolta diferențiată.

¹⁾ EN 60704-1 (1997)
EN 60704-2-1 (2001)
ISO 3744 (1994)

de către constructorul sau de către serviciul asistenței tehnice sau din partea unei persoane cu calificarea similară, pentru a putea evita orice risc.

- Folosind prelungitoarele electrice, trebuie verificat ca acestea sa fi pozitionate pe suprafetii uscate si protejate de stropituri de apa.
- Trebuie verificat ca plutitorul (C), care are functia de a opri aspirarea cind trunchiul este complet plin cu lichid, sa nu fie rasturnat, sa nu fie daunat sau infundat.
- În caz de rasturnare este recomandat de a poziționa în poziția verticală aspiratorul înainte de al opri.
- Trebuie stins imediat aparatul în cazul în care iese lichid sau spuma.
- Nu trebuie aspirată apa din recipiente, ghiuete, vanii, etc.
- Nu trebuie folosiți solvenți și detergenți agresivi.
- Întreținerea trebuie efectuată întotdeauna de către personalul specializat; părțile care eventual sunt deteriorate și trebuie schimbate vor fi înlocuite doar cu bucăți de schimb originale.
- Producătorul refuza orice răspundere pentru daune cauzate către persoane sau lucruri ca urmare unor folosiri nerespectând aceste instrucțiuni sau în cazul în care aparatul va fi folosit irresponsabil.

ZGOMOT

Valori măsurate în conformitate cu normativele EN 60704 – 1 (1997) / EN 60704 – 2 (2001). Măsurarea A a nivelului de presiune acustică a mașinii este de 71 dB (A).

Din cauza condițiilor de alimentare nefavorabile, aparatul poate cauza scaderi de tensiune transitorii.

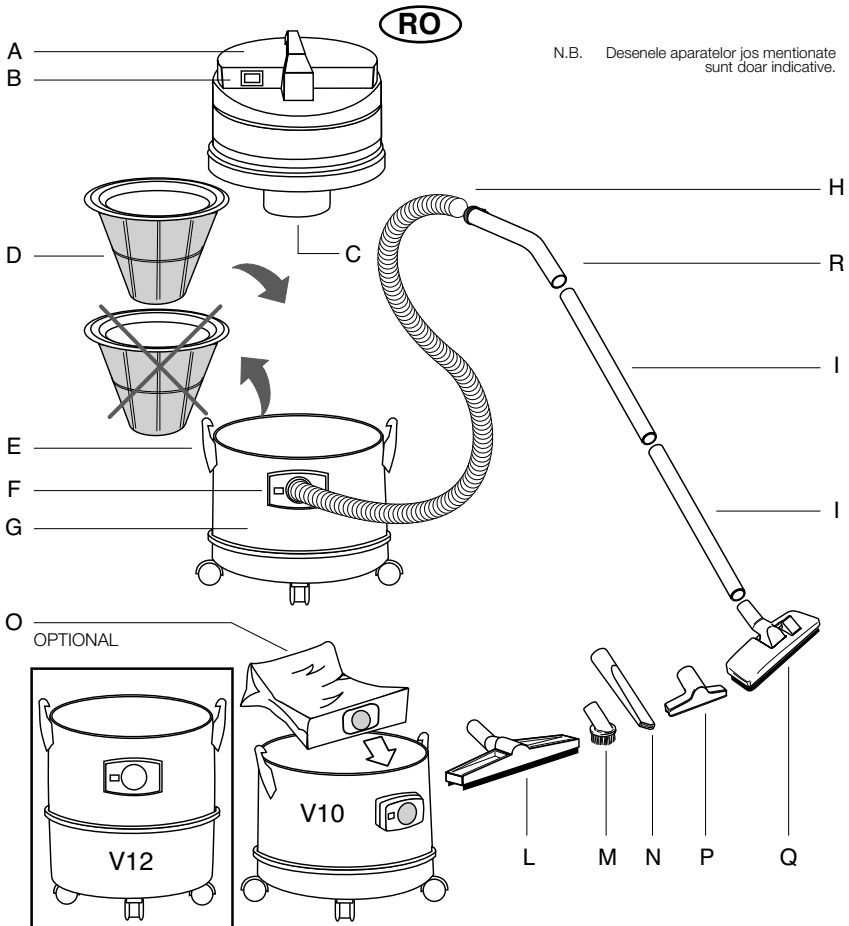

DESCRIERE SI MONTAREA

- A - Bloc motor
- B - Intrerupator
- C - Plutitor: nu permite lichidului aspirat de a invade blocul motor
- D - Filtru in poliester de introdus in trunchiul pentru a aspira prafului si de a-l indeparta pentru aspirarea lichidelor
- E - Cirlige pentru blocarea blocului motor pe trunchiul
- F - Tubulara de aspirare
- G - Trunchi
- H - Tuboflex
- I - Tub

- L - Perie vantoasa
- M - Pensula
- N - Tub metalic plat.
- O - Filtru in hartie (la cerere) care se aplica direct pe tubulara de aspirare. Folosirea lui nu exclude folosirea filtrului in poliester care trebuie oricum folosit.
- P - Tubulara mica.
- Q - Perie cu dubla folosire
- R - Miner

ATENTIE

Pentru a pastra perfect eficient aparatul pentru aspirarea prafulor este necesar de a curata filtrul in poliester zguduindu-l dupa fiecare folosire.

RO

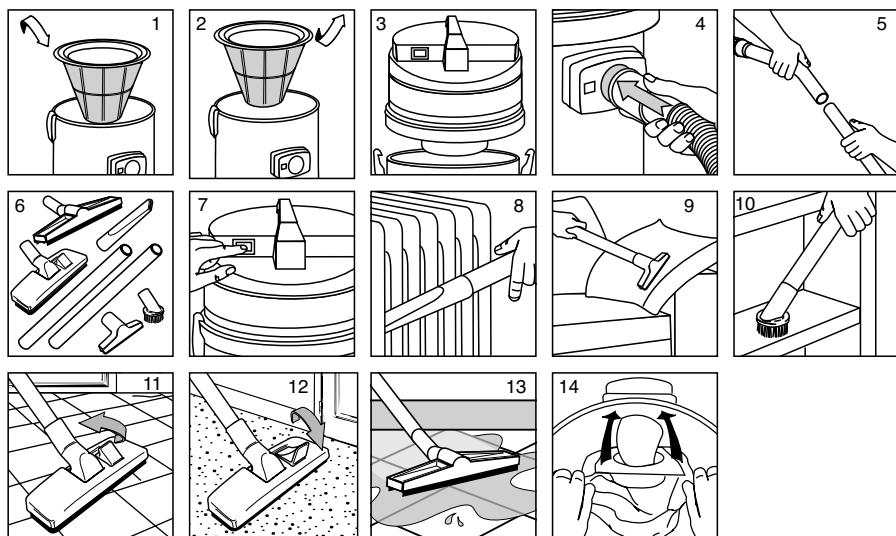

ASPIRAREA PRAFULUI MOD DE A OPERA

- Trebuie introdus filtrul in pinza in trunchiul (Fig. 1)
- Trebuie montat capul pe trunchiul si blocat cu cirligele (Fig. 3)
- Trebuie introdus tubul flexibil in tubulara (Fig. 4)
- Trebuie introduse in extremitatea tubului flexibil, minerul si prelungitoarele (Fig. 5)
- Trebuie ales si conectat accesoriul potrivit (Fig. 6)
- Trebuie aprins aparatul dupa ce a fost conectat stecherul la o priza (Fig. 7)
- Exemplu de cum se foloseste tubul metalic plat (Fig. 8)
- Exemplu de cum se foloseste tubulara mica (Fig. 9)
- Exemplu de cum se foloseste peria pe pardoseala (Fig. 11)
- Exemplu de cum se foloseste peria pe mocheta (Fig. 12)
- Exemplu de cum se foloseste pensula (Fig. 10)
- Daca este prevazuta folosirea filtrului in hartie, trebuie introdus in trunchiul pozitionandu-l pe deflectorul (Fig. 14)

ASPIRAREA LICHIDELOR MOD DE A OPERA

- Trebuie indepartat filtrul in pinza de la trunchi (Fig. 2)
- Trebuie montat capul pe trunchiul si blocat cu cirligele (Fig. 3)
- Trebuie introdus tubul flexibil in tubulara (Fig. 4)
- Trebuie introduse in extremitatea tubului flexibil, minerul si prelungitoarele (Fig. 5)
- Trebuie conectata peria vantoasa (Fig. 6)
- Trebuie aprins aparatul dupa ce a fost conectat stecherul la o priza (Fig. 7)
- Exemplu de cum se foloseste peria vantoasa (Fig. 13).



Tehnički podaci

Opis

Napon	V	220-240
Frekvencija	Hz	50/60
Nominalna snaga	W	1000
Pritisak	mbar (max)	220
Protok zraka	l/s (max)	47
Visina	mm	600
Dužina	mm	400
Širina	mm	380
Kapacitet vrećice za prašinu V10/V12	l	23.5/25.2
Jačina zvuka	dB(A) ¹⁾	71
Masa (bez dodataka)	kg	7.4

Molimo odložite ambalažu na ekološki siguran način.



Ambalaža se može reciklirati. Molimo ne odlažite ambalažu s kućnim otpadom, već je reciklirajte.

Molimo odložite stare uređaje na ekološki siguran način.



Stari uređaji sadrže korisne materijale koji se mogu reciklirati i ponovo koristiti. Akumulatori, ulja i slične tvari ne smiju zagadivati okoliš. Stoga molimo odložite stare uređaje na ekološki siguran način.

¹⁾ EN 60704-1 (1997)
EN 60704-2-1 (2001)
ISO 3744 (1994)

UPUTE SE MORAJU STROGO SLIJEDITI

- **PAŽNJA:** ovi strojevi nisu namijenjeni za kupljenje prašine štetne po zdravlje ili zapaljivih/eksplozivnih tvari.
- **PAŽNJA:** odmah isključite stroj ako dođe do curenja pjene ili tekućine.
- Dijelovi korišteni za ambalažu (tj. plastične vrećice) mogu biti opasni: držite izvan dohvata djece ili životinja.
- Uporaba ovog stroja u svrhe koje nisu navedene u ovom priručniku može biti opasna i treba je izbjegavati.
- Nastavak za usisavanje treba držati dalje od tijela, posebno osjetljivih dijelova kao što su oči, uši i usta.
- Stroj je potrebno pravilno sklopiti prije korištenja.
- Pazite da koristite odgovarajuću utičnicu za stroj.
- Provjerite da je napon naznačen na pločici s podacima isti kao i napon izvora napajanja.
- Nikad ne ostavljajte stroj bez nadzora dok je u uporabi.
- Nikad ne vršite postupke održavanja na stroju ako niste prvo iskopčali stroj iz izvora napajanja; ako morate ostaviti stroj bez nadzora, također je potrebno iskopčati stroj iz izvora napajanja.
- Glavni kabel za napajanje se ne smije koristiti za vuču i podizanje stroja.
- Stroj se nikad ne smije potapati u vodu ili prati vodom pod tlakom.
- Ako se kabel ošteti, mora ga zamijeniti proizvođač ili servisni centar ili osoba sličnih sposobnosti kako bi se izbjegao bilo kakav rizik.

- Ako koristite produžne kabele, provjerite da odgovaraju stroju s kojim ćete ih koristiti. Ne koristite namotane kabele jer to može dovesti do pada napona ili pregrijavanja. Stroj uvijek držite suhim.
- Provjerite da protupovratni ventil (C) nije oštećen ili začepljen nečim što bi ga moglo spriječiti pri radu. Uloga protupovratnog ventila je da zaustavi usisavanje kad je spremnik pun ili kad bi se stroj mogao slučajno prevrnuti.
- Ako bi se stroj mogao prevrnuti, preporučuje se da ispravite stroj prije isključivanja.
- Ovaj stroj nije namijenjen za kupljenje vode iz spremnika, cijevi i sl.
- Ne koristite agresivna otapala ili deterdžente.
- Servisiranje i popravci smije obavljati samo osposobljeno osoblje. Zamjenski dijelovi za stroj moraju biti isključivo originalni zamjenski dijelovi proizvođača.
- Proizvođač nije odgovoran za bilo kakvu štetu na imovini ili povrede osoba do kojih je došlo zbog nepravilne uporabe stroja tj. korištenja postupaka koji nisu navedeni u ovom korisničkom priručniku.

RAZINA BUKE

Vrijednosti izmjerene u skladu s EN 60704 - 1 (1997) / EN 60704 -2 - 1 (2001) pravilima.

Mjerenje A za jačinu buke stroja iznosi 71 dB (A)

Pri nepovoljnim okolnostima korištenja, može doći do privremenog pada napona.

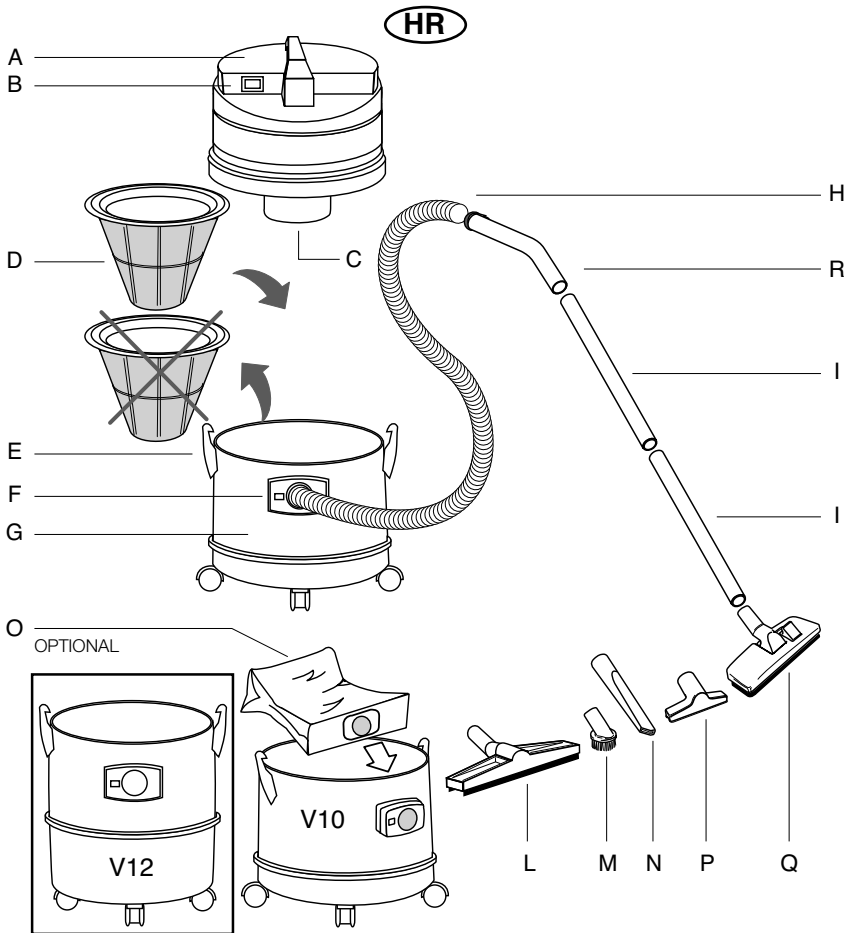

OPIS I MONTIRANJE

- A - Blok motora.
- B - Prekidač.
- C - Protupovratni ventil njegova svrha je da spriječi tekućinu da uđe u blok motora prilikom usisavanja.
- D - Poliesterni filter postavjen u spremnik za svrhom prikupljanja prašine i uklanjanja usisa tekućine.
- E - Kvae za pričvršćivanje bloka motora na spremnik.
- F - Usisni dovod.
- G - Spremnik.
- H - Savitljivo crijevo.

- I - Cijev.
- L - Mokri nastavak.
- M - Okrugla četka.
- N - Plosnati nastavak.
- O - Papirnata vrećica (na zahtjev) koja se postavlja direktno na usisni dovod. Njena uporaba ne isključuje uporabu poliesternog filtra.
- P - Mala četka.
- Q - Usisna četka s dvostrukom funkcijom.
- R - Štap.

PAŽNJA

Kako biste održali učinkovitost stroja, korisno je očistiti poliesterni filter nakon svake uporabe.

HR

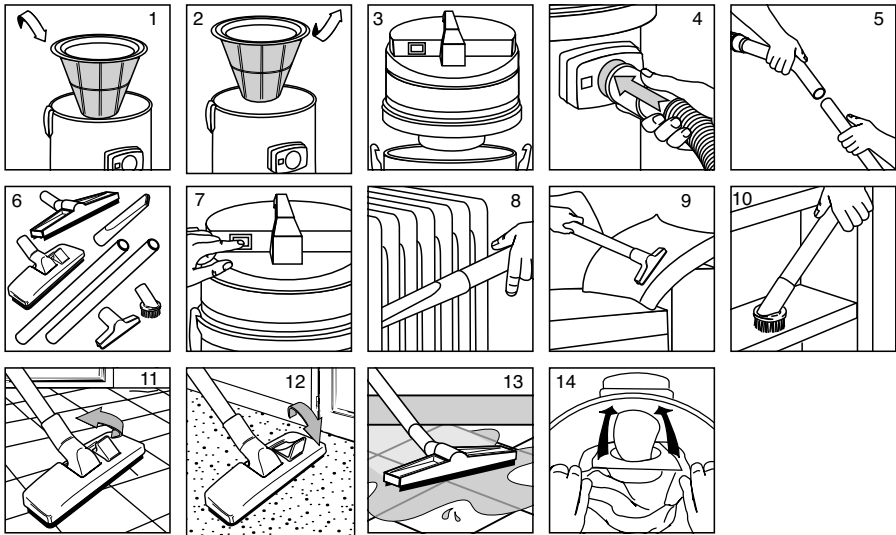

SUHO ČIŠĆENJE UPUTSTVA ZA UPORABU

- Umetnite filtar od tkanine u spremnik (Slika 1).
- Stavite glavu na spremnik i pričvrstite je kukama (Slika 3).
- Spojite savitljivo crijevo na dovod (Slika 4).
- Spojite štap i nastavke na drugu stranu savitljivog crijeva (Slika 5).
- Izaberite odgovarajući nastavak (Slika 6).
- Ukopčajte utikač u utičnicu za napajanje, potom uključite stroj (Slika 7).
- Primjer uporabe plosnatog nastavka (Slika 8).
- Primjer uporabe malog nastavka (Slika 9).
- Primjer uporabe četke na podu (Slika 11).
- Primjer uporabe četke na tepihu (Slika 12).
- Primjer uporabe okrugle četke (Slika 10).
- Ako posjedujete papirnatu vrećicu, umetnite je u spremnik na uređaj za otklanjanje (Slika 14).

USISAVANJE TEKUĆINE UPUTSTVA ZA UPORABU

- Uklonite filtar vrećicu od tkanine (Slika 2).
- Stavite glavu na spremnik i pričvrstite je kukama (Slika 3).
- Spojite savitljivo crijevo na dovod (Slika 4).
- Spojite nastavak na drugu stranu savitljivog crijeva (Slika 5).
- Spojite mokri nastavak (Slika 6).
- Ukopčajte utikač u utičnicu za napajanje, potom uključite stroj (Slika 7).
- Primjer uporabe mokrog nastavka (Slika 13).

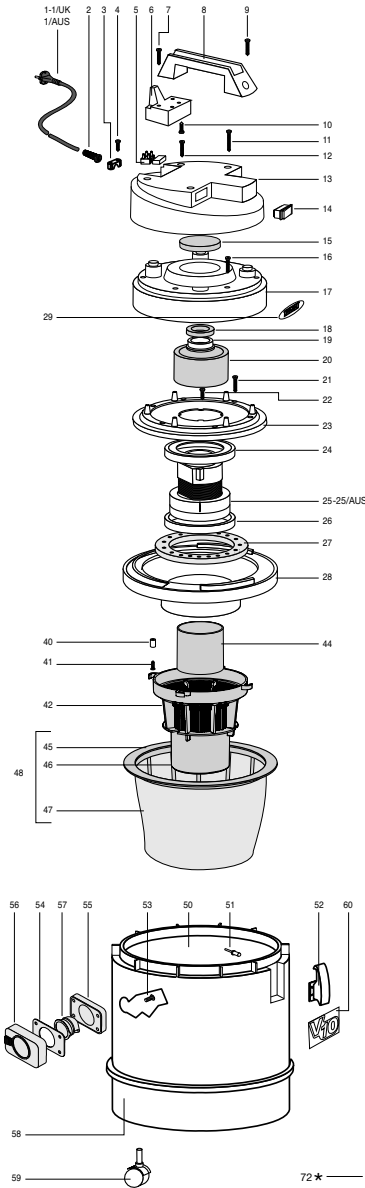

Pos	Cod. Tennant	Pos	Cod Tennant
1	1021623	29	1021022
1/UK	1021624	40	1021661
1/AUS	1034060	41	1021663
2	1021625	42	9008810
3	1021626	44	9008811
4	1021628	45	1021667
5	1021629	46	1021668
6	1021637	47	1021669
7	1021714	48	1021670
8	1021639	50	1021671
9	1021640	51	1021673
10	1021628	52	1021674
11	1021643	53	1021640
12	1021640	54	1021675
13	1021644	55	1021682
14	1021646	56	1021684
15	1021647	57	1021685
16	1021648	58	1021131
17	1021650	59	1021687
18	1021651	60	1021024
19	1021652	70	1021688
20	1021653	71	1021689
21	1021714	72	1064325
22	1021628	73	1064378
23	1021654	74	1064251
24	1021657	77	1064248
25	1021656	78	1064249
25/AUS	1034058	79	1064250
26	1021657	80	1064368
27	1021659	81	1064369
28	1021660	82	1064333

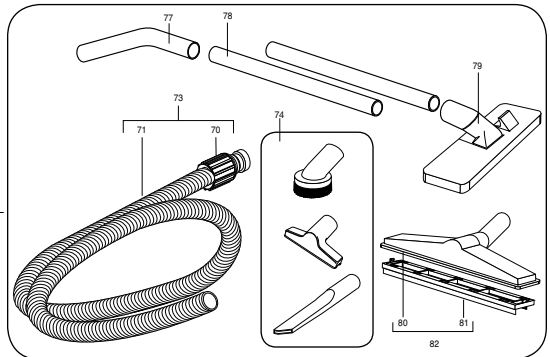

* NOTE: For models manufactured before the below serial numbers, items 73, 74, 77, 78, 79, 80, 81 and 82 have been replaced by item 72
 MV102044 - 2044002712 (EU)
 MV102944 - 294400206 (UK)
 9002980 - 00000146 (AUS)

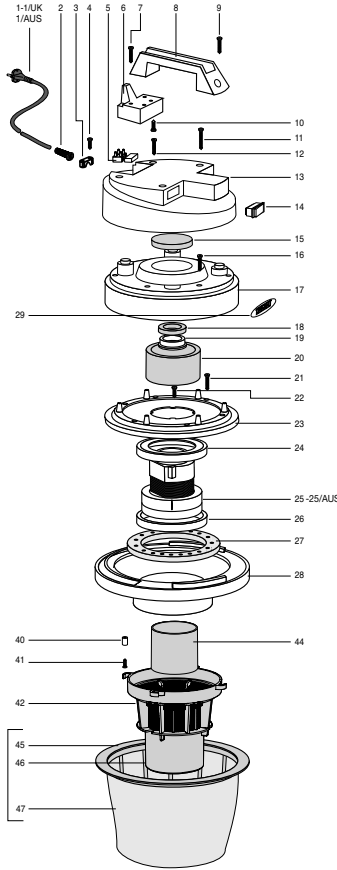

Pos	Cod. Tennant	Pos	Cod Tennant
1	1021623	29	1021022
1/UK	1021624	40	1021661
1/AUS	1034060	41	1021663
2	1021625	42	9008810
3	1021626	44	9008811
4	1021628	45	1021667
5	1021629	46	1021668
6	1021637	47	1021669
7	1021714	48	1021670
8	1021639	50	1021672
9	1021640	51	1021673
10	1021628	52	1021674
11	1021643	53	1021640
12	1021640	54	1021675
13	1021644	55	1021682
14	1021646	56	1021684
15	1021647	57	1021685
16	1021648	58	1021131
17	1021650	59	1021687
18	1021651	60	1021024 1021025
19	1021652	70	1021688
20	1021653	71	1021689
21	1021714	72	1064325
22	1021628	73	1064378
23	1021654	74	1064251
24	1021657	77	1064248
25	1021656	78	1064249
25/AUS	1034058	79	1064250
26	1021657	80	1064368
27	1021659	81	1064369
28	1021660	82	1064333

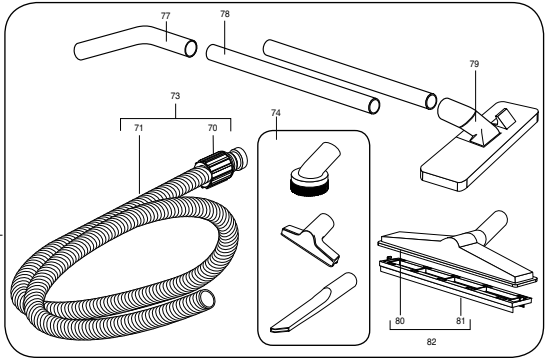
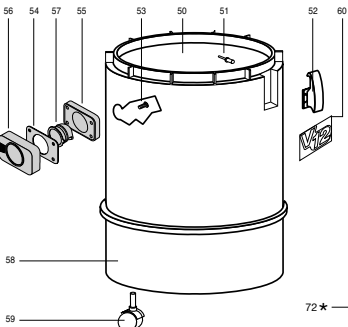

* NOTE: For models manufactured before the below serial numbers, items 73, 74, 77, 78, 79, 80, 81 and 82 have been replaced by item 72
 MV122044 - 204400227 (EU)
 MV122944 - 20400342 (UK)
 9002981 - 00000238 (AUS)



GB

EC Conformity Declaration



I herewith declare that the design of the

Wet and Dry vacuum cleaner Tennant V10/V12

complies, in the supplied version, with the requisite provisions:

- * 2006/42/EC Machinery Directive
- * 2004/108/EC Electromagnetic Compatibility Directive
- * 2011/65/EC (RoHS II Directive)

Applied harmonizing standards, particularly:
EN ISO 14121-1, EN 1037, EN 60335-1, EN 60204-1, EN ISO 13849-1, EN ISO 13849-2, EN 60529, EN ISO 4413, EN 349, EN 61000-3-2, EN 61000-3-3, EN 61000-6-2, EN 61000-6-3, EN 55014-1, EN ISO 11201, EN ISO 4871, EN ISO 5349-1, EN ISO 5349-2, EN 60335-2-69.

TENNANT N.V.-P.O.Box 6,5400 AA Uden, the Netherlands

Mark Morrison

Director of International Operations

FR

Déclaration CE de Conformité



Je soussigné déclare que le plan de

Aspirateurs eau et poussière Tennant V10/V12

Est conforme, dans la version fournie, aux normes en vigueur suivantes:

- * 2006/42/CE Directive Machines
- * 2004/108/CE Directive Compatibilité Electromagnétique
- * 2011/65/CE (Directive RoHS II)

Et aux normes harmonisées suivantes:
EN ISO 14121-1, EN 1037, EN 60335-1, EN 60204-1, EN ISO 13849-1, EN ISO 13849-2, EN 60529, EN ISO 4413, EN 349, EN 61000-3-2, EN 61000-3-3, EN 61000-6-2, EN 61000-6-3, EN 55014-1, EN ISO 11201, EN ISO 4871, EN ISO 5349-1, EN ISO 5349-2, EN 60335-2-69.

TENNANT N.V.-P.O.Box 6,5400 AA Uden, Pays-Bas

Mark Morrison

Directeur des opérations internationales

PT

Declaração Conformidade CE



Eu, aqui subscrito, declaro que o projecto do

Aspirador de pó aspirador de líquidos Tennant V10/V12

está conforme, na versão fornecida, com as disposições dos requisitos:

- * 2006/42/CE Directiva Máquinas
- * 2004/108/CE Directiva Compatibilidade Electromagnética
- * 2011/65/CE (Directiva RoHS II)

Aplicados os padrões de harmonização, em particular:
EN ISO 14121-1, EN 1037, EN 60335-1, EN 60204-1, EN ISO 13849-1, EN ISO 13849-2, EN 60529, EN ISO 4413, EN 349, EN 61000-3-2, EN 61000-3-3, EN 61000-6-2, EN 61000-6-3, EN 55014-1, EN ISO 11201, EN ISO 4871, EN ISO 5349-1, EN ISO 5349-2, EN 60335-2-69.

TENNANT N.V.-P.O.Box 6,5400 AA Uden, Países Baixos

Mark Morrison

Director de Operações Internacionais

DE

EG Konformitätserklärung



Ich erkläre hiermit, dass der Plan des

Nass und Staubsauger Tennant V10/V12

in der gelieferten Version den Anforderungen in folgenden Vorschriften entspricht:

- * 2006/42/EG Maschinenrichtlinie
- * 2004/108/EG EMV-Richtlinie
- * 2011/65/EG (RoHS II Richtlinie)

Angewandte Harmonisierungsnormen, insbesondere:
EN ISO 14121-1, EN 1037, EN 60335-1, EN 60204-1, EN ISO 13849-1, EN ISO 13849-2, EN 60529, EN ISO 4413, EN 349, EN 61000-3-2, EN 61000-3-3, EN 61000-6-2, EN 61000-6-3, EN 55014-1, EN ISO 11201, EN ISO 4871, EN ISO 5349-1, EN ISO 5349-2, EN 60335-2-69.

TENNANT N.V.-P.O.Box 6,5400 AA Uden, Niederlande

Mark Morrison

Leiter des Auslandsgeschäftes

ES

Declaración de conformidad CE



Con la presente declaro que el diseño de

Aspirador de polvo y aspirador de líquidos Tennant V10/V12

cumple, en la versión suministrada, con los requisitos de las disposiciones:

- * 2006/42/CE Directiva de máquinas
- * 2004/108/CE Directiva de compatibilidad electromagnética
- * 2011/65/CE (Directiva RoHS II)

Se han aplicado las normas armonizadas, concretamente:
EN ISO 14121-1, EN 1037, EN 60335-1, EN 60204-1, EN ISO 13849-1, EN ISO 13849-2, EN 60529, EN ISO 4413, EN 349, EN 61000-3-2, EN 61000-3-3, EN 61000-6-2, EN 61000-6-3, EN 55014-1, EN ISO 11201, EN ISO 4871, EN ISO 5349-1, EN ISO 5349-2, EN 60335-2-69.

TENNANT N.V.-P.O.Box 6,5400 AA Uden, Holanda

Mark Morrison

Director de Operaciones Internacionales

NL

EG-Conformiteitsverklaring



Hierbij verklaar ik dat het ontwerp van de

Droog- en natzuiger Tennant V10/V12

in de geleverde uitvoering voldoet aan de eisen van de volgende richtlijnen:

- * 2006/42/EG Machinerichtlijn
- * 2004/108/EG EMC-richtlijn
- * 2011/65/EG (RoHS II richtlijn)

Toegepaste geharmoniseerde normen, met name:
EN ISO 14121-1, EN 1037, EN 60335-1, EN 60204-1, EN ISO 13849-1, EN ISO 13849-2, EN 60529, EN ISO 4413, EN 349, EN 61000-3-2, EN 61000-3-3, EN 61000-6-2, EN 61000-6-3, EN 55014-1, EN ISO 11201, EN ISO 4871, EN ISO 5349-1, EN ISO 5349-2, EN 60335-2-69.

TENNANT N.V.-Postbus 6,5400 AA Uden, Nederland

Mark Morrison

Directeur Internationale Operaties

DK

EU-overensstemmelseserklæring



Jeg erklærer hermed, at

Støvsuger og væskesuger Tennant V10/V12's design

i den leverede version, opfylder kravene i følgende standarder:

- * 2006/42/EØF Maskindirektiv
- * 2004/108/EØF Direktiv vedrørende elektromagnetisk kompatibilitet
- * 2011/65/EØF (Direktiv RoHS II)

De gældende harmoniseringsstandarder, helt nøjagtigt:
EN ISO 14121-1, EN 1037, EN 60335-1, EN 60204-1, EN ISO 13849-1, EN ISO 13849-2, EN 60529, EN ISO 4413, EN 349, EN 61000-3-2, EN 61000-3-3, EN 61000-6-2, EN 61000-6-3, EN 55014-1, EN ISO 11201, EN ISO 4871, EN ISO 5349-1, EN ISO 5349-2, EN 60335-2-69.

TENNANT N.V.-P.O.Box 6,5400 AA Uden, Nederland

Mark Morrison

International driftsleder

SE

EG Konformitets- deklARATION



Härmed deklarerar jag att utformningen av

Dammugare och vätskesugare Tennant V10/V12 (Torr dammsugare Tennant V10/V12)

uppfyller, i detta utbudet, med de föreskrifter som krävs:

- * 2006/42/EG Direktivet för Maskineri
- * 2004/108/EG Direktivet för Elektromagnetisk kompatibilitet
- * 2011/65/EG (Direktiv RoHS II)

Tillämpade harmoniserande standarder, speciellt:
EN ISO 14121-1, EN 1037, EN 60335-1, EN 60204-1, EN ISO 13849-1, EN ISO 13849-2, EN 60529, EN ISO 4413, EN 349, EN 61000-3-2, EN 61000-3-3, EN 61000-6-2, EN 61000-6-3, EN 55014-1, EN ISO 11201, EN ISO 4871, EN ISO 5349-1, EN ISO 5349-2, EN 60335-2-69.

TENNANT N.V.-P.O.Box 6,5400 AA Uden, the Netherlands

Mark Morrison

Internationell verksamhetschef

GR

Δήλωση Συμμόρφωσης ΕΕ



Με την παρούσα δηλώνω ότι ο σχεδιασμός της

Ηλεκτρική σκούπα αναρρόφησης για σκονική και υγρή Tennant V10/V12 στην έκδοση που προμηθεύουμε, είναι σύμφωνος με τις διατάξεις που απαιτούνται βάσει των οδηγιών:

- * 2006/42/ΕΚ Οδηγία «Μηχανές»
- * 2004/108/ΕΚ Οδηγία «Ηλεκτρομαγνητική Συμβατότητα»
- * 2011/65/ΕΚ (Οδηγία RoHS II)

Εφαρμόστηκαν εναρμονισμένα πρότυπα, συγκεκριμένα:
EN ISO 14121-1, EN 1037, EN 60335-1, EN 60204-1, EN ISO 13849-1, EN ISO 13849-2, EN 60529, EN ISO 4413, EN 349, EN 61000-3-2, EN 61000-3-3, EN 61000-6-2, EN 61000-6-3, EN 55014-1, EN ISO 11201, EN ISO 4871, EN ISO 5349-1, EN ISO 5349-2, EN 60335-2-69.

TENNANT N.V.-P.O.Box 6,5400 AA Uden, Κάτω Χώρες

Mark Morrison

Διευθυντής διεθνών λειτουργιών

FI

EY-Vaatumusten mukaisuusvakuutus



Vakuutan täten, että

Pölyimuri ja nesteimuri Tennant V10/V12

suunnittelu täyttää toimitetussa versiossa seuraavat vaatimukset:

- * 2006/42/EY Laitedirektiivi
- * 2004/108/EY Direktiivi sähkömagneettisesta yhteensopivuudesta
- * 2011/65/EY (Direktiivi RoHS II)

Sovellettu harmonisointistandardeja, eli yksityiskohtaisesti:
EN ISO 14121-1, EN 1037, EN 60335-1, EN 60204-1, EN ISO 13849-1, EN ISO 13849-2, EN 60529, EN ISO 4413, EN 349, EN 61000-3-2, EN 61000-3-3, EN 61000-6-2, EN 61000-6-3, EN 55014-1, EN ISO 11201, EN ISO 4871, EN ISO 5349-1, EN ISO 5349-2, EN 60335-2-69.

TENNANT N.V.P.O.Box 6,5400 AA Uden, Alankomaat

Mark Morrison

Kansainvälisten toimintojen päällikkö

NO

EU Konformitetserklæring



Jeg erklærer herved at utarbeidelsen av

Støvsuger og væskeoppsuger Tennant V10/V12

I den leverte versjonen, er i samsvar med følgende direktiver:

- * 2006/42/CE Direktivet for Maskineri
- * 2004/108/CE Direktivet for Elektromagnetisk Kompatibilitet
- * 2011/65/CE (Direktiv RoHS II)

Tilpasset samordnede standarder, spesielt:
EN ISO 14121-1, EN 1037, EN 60335-1, EN 60204-1, EN ISO 13849-1, EN ISO 13849-2, EN 60529, EN ISO 4413, EN 349, EN 61000-3-2, EN 61000-3-3, EN 61000-6-2, EN 61000-6-3, EN 55014-1, EN ISO 11201, EN ISO 4871, EN ISO 5349-1, EN ISO 5349-2, EN 60335-2-69.

TENNANT N.V.-P.O.Box 6,5400 AA Uden Nederland

Mark Morrison

Direktor for internasjonale handlinger

CZ

Prohlášení o shodě dle směrnice Rady Evropy



Tímto potvrzujeme, že design tohoto výrobku

Vysavač na suché a mokré vysávání Tennant V10/V12

je v dodané verzi ve shodě s následujícími normami:

- * 2006/42/CE Machinery Directive (Smrnice o strojních zařízeních)
- * 2004/108/CE Electromagnetic Compatibility Directive (Smrnice o elektromagnetické kompatibilitě zařízen)
- * 2011/65/CE (Direktive RoHS II)

Standard použité harmonizace, zejména:
EN ISO 14121-1, EN 1037, EN 60335-1, EN 60204-1, EN ISO 13849-1, EN ISO 13849-2, EN 60529, EN ISO 4413, EN 349, EN 61000-3-2, EN 61000-3-3, EN 61000-6-2, EN 61000-6-3, EN 55014-1, EN ISO 11201, EN ISO 4871, EN ISO 5349-1, EN ISO 5349-2, EN 60335-2-69.

TENNANT N.V.-P.O.Box 6,5400 AA Uden, Nizozemi

Mark Morrison

Ředitel mezinárodních operací





EÜ Vastavusdeklaratsioon



Käesolevaga deklareerin, et järgneva toote

Vee- ja tolmumeija Tennant V10/V12

konstruktsioon vastab tarnitud kujul järgnevatele esitatud nõudmistele:

- * 2006/42/CE Masinate direktiiv
- * 2004/108/CE Elektromagnetilise ühilduvuse direktiiv
- * 2011/65/CE (RoHS II direktiiv)

Kohaldatud harmoneeritud standardid, konkreetselt:
EN ISO 14121-1, EN 1037, EN 60335-1, EN 60204-1, EN ISO 13849-1, EN ISO 13849-2, EN 60529, EN ISO 4413, EN 349, EN 61000-3-2, EN 61000-3-3, EN 61000-6-2, EN 61000-6-3, EN 55014-1, EN ISO 11201, EN ISO 4871, EN ISO 5349-1, EN ISO 5349-2, EN 60335-2-69.

TENNANT N.V.-P.O.Box 6,5400 AA Uden, Holland

Mark Morrison

Rahvusvahelise tegevuse juht



EC Atitikimo deklaracija



Tvirtiname, kad

Šlapias ir sausas dulkių siurblys Tennant V10/V12

pristatytos versijos modelis atitinka būtinas sąlygas:

- * 2006/42/CE Įrenginių direktyva
- * 2004/108/CE Elektromagnetinio suderinamumo direktyva
- * 2011/65/CE (RoHS II direktyva)

Taikomi suderinimo standartai, būtent:

EN ISO 14121-1, EN 1037, EN 60335-1, EN 60204-1, EN ISO 13849-1, EN ISO 13849-2, EN 60529, EN ISO 4413, EN 349, EN 61000-3-2, EN 61000-3-3, EN 61000-6-2, EN 61000-6-3, EN 55014-1, EN ISO 11201, EN ISO 4871, EN ISO 5349-1, EN ISO 5349-2, EN 60335-2-69.

TENNANT N.V.-P.O.Box 6,5400 AA Uden, Nyderlandai

Mark Morrison

Tarptautinių operacijų direktorius



Vyhlasenie o zhode podľa smerníc Rady Európy



Tžmto vyhlasujeme, že konštrukcia z výrobku

Vysávač na suché a mokré vysávanie Tennant V10/V12

v dodanej verzii je v zhode s požadovanými ustanoveniami:

- * 2006/42/CE Machinery Directive (Smernica o strojoch zariadeniach)
- * 2004/108/CE Electromagnetic Compatibility Directive (Smernica o elektromagnetickej kompatibilite zariadení)
- * 2011/65/CE (RoHS II Directive)

Boli použité regulační normy, konkrétne:

EN ISO 14121-1, EN 1037, EN 60335-1, EN 60204-1, EN ISO 13849-1, EN ISO 13849-2, EN 60529, EN ISO 4413, EN 349, EN 61000-3-2, EN 61000-3-3, EN 61000-6-2, EN 61000-6-3, EN 55014-1, EN ISO 11201, EN ISO 4871, EN ISO 5349-1, EN ISO 5349-2, EN 60335-2-69.

TENNANT N.V.-P.O.Box 6,5400 AA Uden, Holandsko

Mark Morrison

Riaditeľ medzinárodných operácií



EK Atbilstības deklarācija



Ar šo es paziņoju, ka projekts

Putekšsūcējs un putekšsūcējs šķidrumiem Tennant V10/V12

piekrīti, piegādātājā versijā, par vajadzīgajiem noteikumiem:

- * 2006/42/EP Tehnikas Direktīvas
- * 2004/108/EP Elektromagnētiskās Saderības Direktīvas
- * 2011/65/EP (RoHS II Direktīvas)

Lietojami parkitiski saderības normatīvi, īpaši:

EN ISO 14121-1, EN 1037, EN 60335-1, EN 60204-1, EN ISO 13849-1, EN ISO 13849-2, EN 60529, EN ISO 4413, EN 349, EN 61000-3-2, EN 61000-3-3, EN 61000-6-2, EN 61000-6-3, EN 55014-1, EN ISO 11201, EN ISO 4871, EN ISO 5349-1, EN ISO 5349-2, EN 60335-2-69.

TENNANT N.V.-P.O.Box 6,5400 AA Uden, the Netherlands Holande

Mark Morrison

Starptautisko lietu direktors



i Deklaracja zgodności UE



Niniejszym oświadczam się, że projekt

Odkurzacz do pracy na mokro-sucho Tennant V10/V12

w dostarczonej wersji, jest zgodny z wymogami określonymi w poniższych normach:

- * 2006/42/CE Rpporzędzeniu o Maszynach
- * 2004/108/CE Rozporządzeniu w zakresie Kompatybilności Elektromagnetycznej
- * 2011/65/CE (Rozporządzeniu RoHS II)

Zastosowano w nim zharmonizowane normy, a w szczególności:

EN ISO 14121-1, EN 1037, EN 60335-1, EN 60204-1, EN ISO 13849-1, EN ISO 13849-2, EN 60529, EN ISO 4413, EN 349, EN 61000-3-2, EN 61000-3-3, EN 61000-6-2, EN 61000-6-3, EN 55014-1, EN ISO 11201, EN ISO 4871, EN ISO 5349-1, EN ISO 5349-2, EN 60335-2-69.

TENNANT N.V.-P.O.Box 6,5400 AA Uden, Olanda

Mark Morrison

Dyrektor działu obsługi zagranicznej



Izjava o skladnosti EGS



S tem potrdilom izjavim, da designiranjodobavljene verzije

Sesalnika za prah in tekočine Tennant V10/V12

izpolnjuje zahtevane predpise:

- * 2006/42/EGS direktiva o strojih
- * 2004/108/EGS direktiva o elektromagnetneelektromagnetni skladnosti
- * 2011/65/EGS (Direktiva RoHS II)

V skladu z usklajenimi standardi, posebej še z:

EN ISO 14121-1, EN 1037, EN 60335-1, EN 60204-1, EN ISO 13849-1, EN ISO 13849-2, EN 60529, EN ISO 4413, EN 349, EN 61000-3-2, EN 61000-3-3, EN 61000-6-2, EN 61000-6-3, EN 55014-1, EN ISO 11201, EN ISO 4871, EN ISO 5349-1, EN ISO 5349-2, EN 60335-2-69.

TENNANT N.V.-P.O.Box 6,5400 AA Uden, Nizozemska

Mark Morrison

Direktor za mednarodne posle

HU

EK megfelelési nyilatkozat



Az alábbiakban kijelentem, hogy a

Tennant V10/V12 porszívó és folyadékszívó

jelen modelljének a tervezése megfelel az alábbi irányelvek követelményeinek:

- * 2006/42/CE Gépek
- * 2004/108/CE Elektromágneses összeférhetőség
- * 2011/65/CE (RoHS II Directive)

Az alábbi alkalmazott harmonizált szabványoknak:
 EN ISO 14121-1, EN 1037, EN 60335-1, EN 60204-1, EN ISO 13849-1,
 EN ISO 13849-2, EN 60529, EN ISO 4413, EN 349, EN 61000-3-2, EN
 61000-3-3, EN 61000-6-2, EN 61000-6-3, EN 55014-1, EN ISO 11201, EN
 ISO 4871, EN ISO 5349-1, EN ISO 5349-2, EN 60335-2-69.

TENNANT N.V.-P.O.Box 6,5400 AA Uden,
Hollandia

Mark Morrison

Nemzetközi operatív igazgató

RU

Заявление о соответствии с нормами ЕС



Настоящим я заявляю, что конструкция

Электроприбора для всасывания пыли и жидкостей Tennant V10/V12

соответствует, в поставленном варианте, условиям и положениям следующих указаний:

- * 2006/42/CE Указание о машинах и оборудовании
- * 2004/108/CE Указание о электромагнитной совместимости
- * 2011/65/CE (Указание RoHS II)

В частности, были приняты в расчет следующие нормативные стандарты:
 EN ISO 14121-1, EN 1037, EN 60335-1, EN 60204-1, EN ISO 13849-1,
 EN ISO 13849-2, EN 60529, EN ISO 4413, EN 349, EN 61000-3-2, EN
 61000-3-3, EN 61000-6-2, EN 61000-6-3, EN 55014-1, EN ISO 11201, EN
 ISO 4871, EN ISO 5349-1, EN ISO 5349-2, EN 60335-2-69.

TENNANT N.V.-АбоНированный почтовый ящик 6, 5400 AA
Уден, Нидерланды

Mark Morrison

Директор по международным перевозкам

BG

ДЕКЛАРАЦИЯ ЗА СЪОТВЕТВИЕ СЕ



С настоящото се удостоверява, че дизайнът на продукта

Прахо и водосъбираща машина Tennant V10/V12

съответства на доставената версия, според следните нормативи:

- * Директива Машини 2006/42/CE
- * Директива за електромагнитната съвместимост 2004/108/CE
- * 2011/65/CE (Директива RoHS II)

Стандарт за хармонизираното, по специално:
 EN ISO 14121-1, EN 1037, EN 60335-1, EN 60204-1, EN ISO 13849-1, EN ISO
 13849-2, EN 60529, EN ISO 4413, EN 349, EN 61000-3-2, EN 61000-3-3, EN
 61000-6-2, EN 61000-6-3, EN 55014-1, EN ISO 11201, EN ISO 4871, EN ISO
 5349-1, EN ISO 5349-2, EN 60335-2-69.

TENNANT N.V.-P.O.Box 6,5400 AA Уден,
Холандия

Mark Morrison

Директор международни операции

TR

AB Uyum Beyannamesi



I herewith declare that the design of the

Tennant V10/V12 toz ve sıvı emici elektrik süpürgesinin

tasarımının aşağıda belirtilen gerekli şartlara uyduğu belirtilir:

- * 2006/42/CE Makine Talimatı
- * 2004/108/CE Elektromanyetik Uyumluluk Talimatı
- * 2011/65/CE (RoHS II Directive)

Uygulamalı uyum standartları, özellikle:

EN ISO 14121-1, EN 1037, EN 60335-1, EN 60204-1, EN ISO 13849-1,
 EN ISO 13849-2, EN 60529, EN ISO 4413, EN 349, EN 61000-3-2, EN
 61000-3-3, EN 61000-6-2, EN 61000-6-3, EN 55014-1, EN ISO 11201, EN
 ISO 4871, EN ISO 5349-1, EN ISO 5349-2, EN 60335-2-69.

TENNANT N.V.-P.O.Box 6,5400 AA Uden,
the Netherlands

Mark Morrison

Uluslararası Operasyonlar Müdürü

IT

Dichiarazione di Conformità CE



La presente per certificare che il design del prodotto

Aspirapolvere e aspiraliquidi Tennant V10/V12

è conforme, nella versione fornita, con le seguenti normative:

- * Direttiva Macchine 2006/42/CE
- * Direttiva Compatibilità Elettromagnetica 2004/108/CE
- * 2011/65/CE (Direttiva RoHS II)

Standard di armonizzazione applicata, in particolare:

EN ISO 14121-1, EN 1037, EN 60335-1, EN 60204-1, EN ISO 13849-1,
 EN ISO 13849-2, EN 60529, EN ISO 4413, EN 349, EN 61000-3-2, EN
 61000-3-3, EN 61000-6-2, EN 61000-6-3, EN 55014-1, EN ISO 11201, EN
 ISO 4871, EN ISO 5349-1, EN ISO 5349-2, EN 60335-2-69.

TENNANT N.V.-P.O.Box 6,5400 AA Uden,
Paesi Bassi

Mark Morrison

Direttore delle operazioni internazionali

RO

Declaratie de conformitate CE



Prezenta pentru a certifica ca design-ul produsului

Aspirator de praf si aspirator de lichide Tennant V10/V12

este conform, in versiunea furnizata, cu aceste normative:

- * Directiva Masinii 2006/42/CE
- * Directiva compatibilitate Electromagnetica 2004/108/CE
- * 2011/65/CE (Directiva RoHS II)

Standard de armonizare aplicata, in particular:

EN ISO 14121-1, EN 1037, EN 60335-1, EN 60204-1, EN ISO 13849-1, EN ISO
 13849-2, EN 60529, EN ISO 4413, EN 349, EN 61000-3-2, EN 61000-3-3, EN
 61000-6-2, EN 61000-6-3, EN 55014-1, EN ISO 11201, EN ISO 4871, EN ISO
 5349-1, EN ISO 5349-2, EN 60335-2-69.

TENNANT N.V.-P.O.Box 6,5400 AA Uden,
Olanda

Mark Morrison

Director de Operațiuni Internaționale



HR

EC Izjava o sukladnosti



Ovime izjavljujem da je dizajn

Usisivača za mokro i suho usisavanje Tennant V10/V12

u isporučenoj verziji, u sukladnosti s potrebnim odredbama:

- * 2006/42/EC Direktiva o strojevima
- * 2004/108/EC Direktiva o elektromagnetskoj kompatibilnosti
- * 2011/65/EC (Direktiva RoHS II)

Primijenjeni su usklađeni standardi, naročito:

EN ISO 14121-1, EN 1037, EN 60335-1, EN 60204-1, EN ISO 13849-1,
EN ISO 13849-2, EN 60529, EN ISO 4413, EN 349, EN 61000-3-2, EN
61000-3-3, EN 61000-6-2, EN 61000-6-3, EN 55014-1, EN ISO 11201, EN
ISO 4871, EN ISO 5349-1, EN ISO 5349-2, EN 60335-2-69.

**TENNANT N.V.-P.O.Box 6,5400 AA Uden,
Nizozemska**

Mark Morrison

Direktor međunarodnih operacija



TENNANT N.V.
Industrielaan 6 5405 AB P.O. Box 6 5400 AA Uden-The Netherlands
europa@tenantco.com www.tenantco.com